

Посібник з експлуатації і встановлення



[home.liebherr.com/
fridge-manuals](https://home.liebherr.com/fridge-manuals)































LIEBHERR

UK

ОРИГІНАЛЬНИЙ ПОСІБНИК З ЕКСПЛУАТАЦІЇ







LIEBHERR

Зміст

1	Інформація з техніки безпеки та попередження	3		Вимкнення та ввімкнення пристрою.....	28
1.1	Використання за призначенням.....	3		Вимкнення та ввімкнення температурної зони...	29
1.2	Кліматичні класи.....	3		Температура.....	29
1.3	Група користувачів.....	3		SuperFrost.....	30
1.4	Установлення та введення в експлуатацію.....	4		PartyMode	31
1.5	Безпечне поводження з пристроєм.....	4		SabbathMode.....	31
1.6	Очищення.....	4		EnergySaver	32
1.7	Несправності, пошкодження й ремонт.....	4		IceMaker / MaxIce	32
1.8	Утилізація.....	4		Приток води IceMaker	33
1.9	Відповідність.....	4		TubeClean	34
1.10	Особливо небезпечні речовини за регламентом REACH.....	4		Блокування введення.....	34
1.11	База даних EPREL.....	5		Нагадування.....	34
1.12	Ліцензії з відкритим кодом.....	5		Мова.....	35
1.13	Запасні частини.....	5		Одиниця вимірювання температури.....	35
1.14	Символи на пристрої.....	5		Яскравість дисплея.....	35
1.15	Рівні попередження.....	5		WLAN.....	36
2	Загальні відомості	5		Інформація про пристрій.....	36
2.1	Комплект поставки.....	5		Програмне забезпечення.....	37
2.2	Загальний огляд пристрою та обладнання.....	6		Початок циклу розморожування.....	37
2.3	SmartDevice.....	6		Сигнал попередження про незачинені дверцята	37
2.4	Область застосування пристрою.....	6		Демонстраційний режим.....	38
2.5	Конформність.....	7		Скидання до заводських налаштувань.....	38
2.6	Особливо небезпечні речовини згідно з регламентом REACH.....	7		8.3 Повідомлення.....	39
2.7	База даних EPREL.....	7		8.3.1 Огляд попереджень.....	39
2.8	Запчастини.....	7		8.3.2 Завершення попереджень.....	39
3	Встановлення і підключення	7		8.3.3 Огляд нагадувань.....	40
3.1	Умови встановлення.....	7		8.3.4 Завершення нагадувань.....	40
3.2	Габарити пристрою.....	8		9 Оснащення	41
3.3	Вимоги до вентиляції.....	8		9.1 Дерев'яна решітка.....	41
3.4	Приєднувальні розміри для електроживлення...	9		9.2 Висувні ящики.....	42
3.5	Підключення води.....	9		9.3 IceMaker.....	42
3.6	Транспортування пристрою.....	10		9.4 Гнучкий відділювач морозильної камери.....	43
3.7	Розпакувати пристрій.....	10		10 Технічне обслуговування	43
3.8	Переставляння дверцят.....	10		10.1 Фільтр з активованим вугіллям FreshAir.....	43
3.9	Підключення пристрою до системи водопостачання.....	21		10.2 Монтаж/розкладання витяжних систем.....	44
3.10	Встановлення пристінної розпірки*.....	22		10.3 Пристрій розморозити.....	44
3.11	Встановлення пристрою.....	22		10.4 Чищення пристрою.....	44
3.12	Вирівняйте пристрій.....	22		11 Обслуговування клієнтів	45
3.13	Після встановлення.....	23			
3.14	Встановлення кількох пристроїв.....	23			
3.15	Інтеграція пристрою в кухонний гарнітур.....	23			
3.16	Утилізація упаковки.....	24			
3.17	Підключення пристрою до мережі електроживлення.....	24			
4	Функції Touch & Swipe-дисплея	25			
4.1	Навігація і пояснення символів.....	25			
4.2	Меню.....	25			
4.3	Режим спокою.....	26			
5	Початок експлуатації	26			
5.1	Увімкнення пристрою (перше введення в експлуатацію).....	26			
5.2	Запуск IceMaker.....	27			
6	Зберігання	27			
6.1	Вказівки щодо зберігання.....	27			
6.2	Морозильник.....	27			
6.3	Термін придатності.....	28			
7	Заощадження електроенергії	28			
8	Керування	28			
8.1	Елементи керування та індикації.....	28			
8.1.1	Індикатор стану.....	28			
8.1.2	Символи індикації.....	28			
8.2	Функції пристрою.....	28			
8.2.1	Вказівки щодо функцій пристрою.....	28			

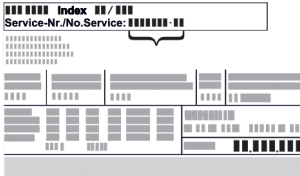
11.1	Технічні дані.....	45
11.2	Шуми під час роботи.....	46
11.3	Технічна несправність.....	46
11.4	Служба сервісного обслуговування.....	48
11.5	Заводська табличка.....	48
12	Виведення з експлуатації.....	48
13	Утилізація.....	49
13.1	Підготовка пристрою до утилізації.....	49
13.2	Утилізація пристрою в безпечний для довкілля спосіб.....	49

Виробник постійно працює над удосконаленням пристроїв усіх типів і моделей. Можливі зміни форми, оснащення чи технічних характеристик.

Символ	Пояснення
	Прочитати посібник Щоб ознайомитися з усіма перевагами пристрою, уважно прочитайте посібник.
	Додаткова інформація в Інтернеті З цифровою інструкцією з додатковою інформацією та іншими мовами можна ознайомитися в Інтернеті, скориставшись QR-кодом на лицьовій стороні інструкції або ввівши сервісний номер на сайті home.liebherr.com/fridge-manuals . Сервісний номер вказаний на заводській табличці:  <i>Fig. Приблизне відображення</i>
	Перевірити пристрій Перевірте всі частини на ушкодження при транспортуванні. Зверніться в разі недоліків до дилера або в сервісну службу.
	Відхилення Оскільки один посібник призначений для декількох моделей, можливі певні невідповідності. Абзаци, в яких йдеться про пристрій спеціального призначення, позначені зірочкою (*).
	Інструкції з дії та результат дії Інструкції з дії позначені ►. Результат дії позначений ▷.
	Відео Відео стосовно пристроїв доступні на YouTube-каналі Liebherr-Hausgeräte.

Ліцензії з відкритим вихідним кодом:

Пристрій містить програмні компоненти, які використовують ліцензії з відкритим кодом. Інформацію про використані ліцензії з відкритим вихідним кодом можна знайти тут: home.liebherr.com/open-source-licences

Ця інформація для користувача стосується таких пристроїв:

SWN..	52..i
-------	-------

Вказівка

Якщо пристрій має в назві літеру N, то йдеться про пристрій із NoFrost.

1 Інформація з техніки безпеки та попередження

Зберігайте цю інформацію для користувача в надійному місці, щоб постійно мати до неї доступ.

Якщо ви передаєте пристрій, передайте цю інформацію для користувача наступним власникам.

Для належного й безпечного використання пристрою уважно прочитайте цю інформацію для користувача перед установленням і використанням. Завжди дотримуйтеся наведених у ній інструкцій, указівок із техніки безпеки й попереджень. Вони мають важливе значення для безпечного і безперебійного встановлення та експлуатації пристрою.

1.1 Використання за призначенням

- Цей прилад призначений для використання в господарстві й у подібних областях застосування, наприклад:

- на кухнях для персоналу в магазинах, офісах та інших робочих приміщеннях;
- у сільському господарстві, для гостей у готелях, мотелях та інших закладах тимчасового проживання;
- у міні-готелях типу «ночівля та сніданок»;
- у кейтерингу й подібних сферах оптової торгівлі.

- Інші області застосування:

- У відділенні для вина можна зберігати виключно такі напої, як вино. У морозильній камері можна виключно заморожувати продукти та зберігати заморожені продукти.
- Усі інші способи використання є недопустимими.

1.2 Кліматичні класи

Діапазон допустимих температур навколишнього середовища, в якому використовується пристрій, відрізняється залежно від кліматичного класу. Клас клімату для придбаного вами пристрою вказано в табличці.

Вказівка

► Для забезпечення безперебійної роботи дотримуватися зазначених температур навколишнього середовища.

Клас клімату	для навколишнього середовища від
SN	10 °C – 32 °C
N	16 °C – 32 °C
ST	16 °C – 38 °C
T	16 °C – 43 °C
SN-ST	10 °C – 38 °C
SN-T	10 °C – 43 °C

1.3 Група користувачів

- Цим пристроєм можуть користуватися діти віком від 8 років, а також особи з обмеженими фізичними, сенсорними або розумовими здібностями або з недостатнім досвідом і знаннями, якщо вони робитимуть це під наглядом або пройшли інструктаж щодо безпеч-

Інформація з техніки безпеки та попередження

- ного використання пристрою і розуміють пов'язані з цим небезпеки.
- Дітям заборонено грати з пристроєм.
- Дітям не можна проводити очищення й обслуговування без нагляду.

1.4 Установлення та введення в експлуатацію

- Встановлюйте й під'єднуйте пристрій тільки за інструкціями, викладеними в інформації для користувача.
- Не закривайте вентиляційні отвори в корпусі пристрою або в монтажному корпусі.
- Не пошкодьте мережевий з'єднувальний кабель. Не використовуйте пристрій із пошкодженим мережевим з'єднувальним кабелем.
- Не розміщуйте портативні багатомісні розетки або блоки живлення на задньому боці пристрою.
- Розетка має розташовуватися в легкодоступному місці, щоб в екстреному випадку швидко від'єднати пристрій від мережі. Задня стінка пристрою не повинна її закрити.

1.5 Безпечне поводження з пристроєм

- Не зберігайте у пристрої вибухонебезпечні речовини, наприклад аерозолі з горючим робочим газом. Для ідентифікації на таких балончиках є відповідні дані або зображення полум'я. У результаті витоку газ може зайнятися через наявність у конструкції пристрою електричних елементів.
- Не ставте запалені свічки, лампи й інші предмети з відкритим полум'ям поруч із пристроєм, щоб не викликати пожежу.
- Алкогольні напої або інші ємності, що містять алкоголь, зберігайте тільки щільно закритими. У результаті витікання алкоголь може зайнятися через наявність у конструкції пристрою електричних елементів.
- Уникайте тривалого контакту шкіри з холодними поверхнями або охолодженими/замороженими продуктами. Для захисту використовуйте, наприклад, рукавички.
- Застосовуваний холодоагент (відомості на заводській табличці) не завдає шкоди довкіллю, проте легко займається. Витік холодоагенту може призвести до виникнення пожежі.
 - Уникайте пошкодження кола охолодження.
 - Не використовуйте джерела займання всередині пристрою.
 - Не використовуйте електричні пристрої всередині пристрою (наприклад, пароочисники, нагрівачі).
 - У разі витікання холодоагенту: не використовуйте відкрите полум'я та усуньте потенційні джерела займання поблизу місця витікання. Добре провітрити приміщення. Проінформуйте сервісну службу.
- Відчиняйте двері лише на короткий час. Це запобігає підвищенню температури всередині пристрою.
- Не просовуйте кінцівки між дверима та пристроєм під час відчинення та зачинення. Пальці можуть защемитися.
- Температурне значення у найтеплішій зоні пристрою може бути вищим за налаштоване температурне значення.

1.6 Очищення

- Регулярно очищуйте поверхні, які контактують із продуктами.

- Не використовуйте електричні нагрівачі, пароочисники, джерела відкритого полум'я або спреї для розморожування, щоб прискорити процес розморожування.
- Не видаляйте лід гострими предметами.

1.7 Несправності, пошкодження й ремонт

- У разі пошкодження мережевого з'єднувального кабелю пристрою замініть його.
- Доручайте ремонт і втручання у пристрій тільки сервісній службі або іншому кваліфікованому персоналу.
- За наявності несправностей і помилок пристрою витягніть мережевий штекер або вимкніть запобіжник. Витягуючи мережевий штекер із розетки, обов'язково тримайте за штекер. Не тягніть за кабель.

1.8 Утилізація

- Пристрій містить цінні матеріали і позначений відповідним символом. (див. 1.14 Символи на пристрої)
 - Не утилізуйте пристрій як побутове сміття.
 - На місцевих пунктах вторинної переробки і пунктах збору вторинної сировини пристрій можна безкоштовно утилізувати через приймальний резервуар класу 1.
 - При купівлі нового пристрою старий можна безкоштовно повернути торговельній мережі.
 - Дізнайтесь про можливості повернення.
- На вашому пристрої можуть зберігатись ваші персональні дані.
 - Перед утилізацією персональні дані треба видалити.
- У пристрої міститься холодоагент (відомості зазначено на заводській табличці) й олива. Застосовуваний холодоагент не завдає шкоди довкіллю, проте є легкозаймистим. Олива, що міститься в ньому, також легко займається. Витоки холодоагенту й оливи можуть зайнятися за відповідно високої концентрації і в разі контакту із зовнішнім джерелом тепла.
 - Уникайте пошкодження контуру охолодження.
 - Утилізуйте пристрій тільки за інструкціями, викладеними в інформації для користувача.

1.9 Відповідність

Контур охолоджувача перевірено на герметичність. Пристрій відповідає нормам техніки безпеки та відповідним директивам.

Для ринку EC: Пристрій відповідає директиві 2014/53/EU.

Для ринку GB: Пристрій відповідає директиві Radio Equipment Regulations 2017 SI 2017 No. 1206.

Повний текст Декларації про відповідність EC можна знайти за адресою: www.liebherr.com

1.10 Особливо небезпечні речовини за регламентом REACH

- За наведеним нижче посиланням можна перевірити, чи містить ваш прилад особливо небезпечні речовини (SVHC) за Регламентом REACH: <https://go.liebherr.com/z3eewm>

1.11 База даних EPREL

- З 1-го березня 2021 інформація по маркуванню енергоспоживання та по екологічним вимогам знаходиться у європейській базі даних продуктів (EPREL). Доступ до бази даних виробів можна знайти за адресою <https://eprel.ec.europa.eu/>. Тут буде вимога ввести ідентифікатор моделі. Ідентифікатор моделі на заводській табличці.

1.12 Ліцензії з відкритим кодом

- Пристрій містить програмні компоненти, які використовують ліцензії з відкритим кодом. Інформацію про використовувані ліцензії з відкритим кодом можна знайти тут: home.liebherr.com/open-source-licences



1.13 Запасні частини

- Доступність запасних частин для функціональних вузлів і придатних до зберігання деталей оснащення становить 15 років.

1.14 Символи на пристрої

	Цей символ може розміщуватися на компресорі. Він стосується оливи у компресорі й указує на таку небезпеку: у разі проковтування та потрапляння в дихальні шляхи це може бути смертельно. Ця вказівка має значення тільки для вторинної переробки. В звичайному режимі експлуатації небезпека не існує. Не видаляйте цей символ.
	Попередження: небезпека пожежі через легкозаймисті речовини. Цей символ розміщується на компресорі й може додатково розміщуватися в інших місцях пристрою. Цей символ попереджає про легкозаймисті речовини. Не видаляйте цей символ.
	Цей або подібний символ може розміщуватися на задньому боці пристрою. Він указує на наявність вакуумних ізоляційних панелей (VIP) або перлітових панелей у дверях і/або в корпусі. Ця вказівка має значення тільки для вторинної переробки. Не видаляйте цей символ.
	Цей символ розміщується на заводській табличці. Він вказує на те, що пристрій має цінні матеріали і його не слід утилізувати як побутове сміття. (див. 1.8 Утилізація)

1.15 Рівні попередження

 НЕБЕЗПЕКА	Позначає безпосередньо небезпечну ситуацію, яка призведе до загибелі або тяжких тілесних ушкоджень, якщо її не уникнути.
 ПОПЕРЕДЖЕННЯ	Позначає небезпечну ситуацію, яка могла би призвести до загибелі або тяжких тілесних ушкоджень, якщо її не уникнути.

 ОБЕРЕЖНО	Позначає небезпечну ситуацію, яка могла би призвести до тілесних ушкоджень легкого або середнього ступеня, якщо її не уникнути.
УВАГА	Позначає небезпечну ситуацію, яка могла би призвести до заподіяння матеріальної шкоди, якщо її не уникнути.
Примітка	Позначає корисні вказівки та поради.

2 Загальні відомості

2.1 Комплект поставки

Перевірте всі частини на ушкодження під час транспортування. У разі виявлення недоліків зверніться до дилера або в сервісну службу. (див. 11.4 Служба сервісного обслуговування)

Поставка складається з наступних частин:

- Консольний пристрій
- Оснащення (в залежності від моделі)
- Монтажний матеріал (в залежності від моделі)
- „Quick Start Guide“
- „Installation Guide“*
- Сервісна брошура

Загальні відомості

2.2 Загальний огляд пристрою та обладнання

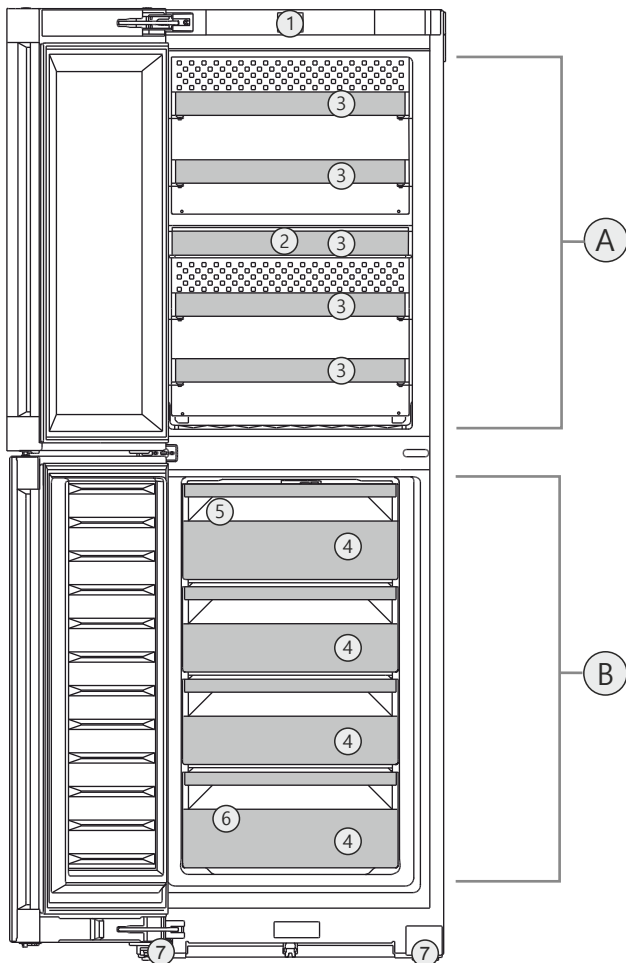

Fig. 1 Ілюстративне зображення

Діапазон температур

- (A) Відділення для вина (B) Морозильник

Оснащення

- (1) Елементи обслуговування
(2) Фільтр із активованим вугіллям FreshAir
(3) Полиця для зберігання пляшок
(4) Висувний ящик для заморожування
(5) IceMaker
(6) Заводська табличка
(7) Регульовані ніжки спереду, транспортвальні ролики ззаду, ручки для перенесення вгору (позаду) та вниз (спереду)

2.3 SmartDevice

SmartDevice – це мережеве рішення для комбінації винної шафи й морозильної камери.

Якщо ваш пристрій підтримує SmartDevice або підготовлений для цього, ви можете швидко та легко інтегрувати пристрій у свою бездротову локальну мережу – WLAN. Додаток SmartDevice дає змогу керувати пристроєм із мобільного пристрою. Додаток SmartDevice надає додаткові функції та параметри налаштування.

Пристрій, що підтримує SmartDevice:

Ваш пристрій оснащено функцією SmartDevice. Щоб підключити пристрій до WLAN, необхідно завантажити додаток SmartDevice.

Додаткова інформація про SmartDevice:

smartdevice.liebherr.com

Завантажити додаток SmartDevice:



Після встановлення та налаштування застосунку SmartDevice ви зможете інтегрувати свій пристрій у систему WLAN за допомогою застосунку SmartDevice та функції пристрою WLAN (див. WLAN).

Вказівка

У наведених нижче країнах функція SmartDevice недоступна: Росія, Білорусь, Казахстан.

2.4 Область застосування пристрою

Цільове використання

Пристрій можна використовувати тільки в домашніх або побутових умовах застосування. У відділенні для вина можна зберігати тільки вина. У морозильному відділенні можна зберігати виключно заморожені продукти. Сюди відноситься, наприклад, використання

- на кухнях приватних осіб, у їдальнях,
- у приватних пансіонатах, готелях, мотелях та інших місцях проживання,
- при забезпеченні готовим харчуванням та аналогічних послугах оптової торгівлі.

Пристрій не підходить для використання як вбудована техніка.

Усі інші способи використання є неприпустимими.

Передбачуване неправильне використання

Суворо забороняється використовувати пристрій для:

- зберігання й охолодження медикаментів, плазми крові, лабораторних препаратів або схожих речовин згідно з Директивою про медичну продукцію 2007/47/ЄС
- застосування у вибухонебезпечних зонах

Неправильне використання пристрою може призвести до пошкодження продуктів, що зберігаються, або їх псування.

Класи клімату

Діапазон дозволених температур навколишнього середовища, у якому використовується пристрій, різняться в залежності від класу клімату. Клас клімату для придбаного вами пристрою вказано в таблиці.

Вказівка

- Для забезпечення безперебійної роботи дотримуватися зазначених температур навколишнього середовища.

Клас клімату	для навколишнього середовища від
SN	10 °C – 32 °C
N	16 °C – 32 °C
ST	16 °C – 38 °C

Клас клімату	для навколишнього середовища від
T	16 °C – 43 °C
SN-ST	10 °C – 38 °C
SN-T	10 °C – 43 °C

2.5 Конформність

Контур охолоджувача перевірено на герметичність. Пристрій відповідає нормам техніки безпеки та відповідним директивам.

Для ринку ЕС: Пристрій відповідає директиві 2014/53/EU.

Для ринку GB: Пристрій відповідає директиві Radio Equipment Regulations 2017 SI 2017 No. 1206.

Повний текст декларації про відповідність ЄС можна знайти за адресою: www.Liebherr.com

2.6 Особливо небезпечні речовини згідно з регламентом REACH

Скориставшись наведеним нижче посиланням, можна перевірити, чи містить ваш пристрій особливо небезпечні речовини згідно з регламентом REACH: <https://go.liebherr.com/z3eewm>

2.7 База даних EPREL

З 1-го березня 2021 інформація по маркуванню енергоспоживання та по екологічним вимогам знаходиться у європейській базі даних продуктів (EPREL). Базу даних продуктів можна знайти за адресою <https://eprel.ec.europa.eu/>. Тут буде вимога ввести ідентифікатор моделі. Ідентифікатор моделі на заводській табличці.

2.8 Запчастини

Наявність запасних частин як для функціональних вузлів, так і для елементів зберігання обладнання забезпечується протягом 15 років.

3 Встановлення і підключення

3.1 Умови встановлення

Умови встановлення відіграють вирішальну роль у забезпеченні надійної, ефективної і безаварійної експлуатації вашого пристрою.

- При цьому враховуйте усі правила техніки безпеки.
- Враховуйте місце розташування і положення у приміщенні.



ПОПЕРЕДЖЕННЯ

Небезпека пожежі через неналежне встановлення!

За контакту мережевого кабелю або вилки із задньою стороною пристрою вібрації пристрою можуть призвести до пошкодження мережевого кабелю або вилки, що може призвести до короткого замикання.

- ▶ Слідкуйте за тим, щоб не перетиснути мережевий кабель під пристроєм під час встановлення.
- ▶ Встановлюйте пристрій таким чином, щоб він не дотикався до вилки або мережевих кабелів.
- ▶ Не підключайте до розеток в області зворотного боку пристрою інші пристрої.
- ▶ **Забороняється** встановлювати й експлуатувати позаду пристроїв подовжувачі й розподільні колодки, а також інші електронні пристрої (наприклад галогенні трансформатори).



ПОПЕРЕДЖЕННЯ

Небезпека загорання через вологість!

Якщо на частини, які знаходяться під напругою, або на кабель підключення до електромережі потрапляє волога, то може виникнути коротке замикання.

- ▶ Пристрій створено для використання в закритих приміщеннях. Не використовувати пристрій на свіжому повітрі, а також у вологих місцях та в зоні досяжності бризок води.



ПОПЕРЕДЖЕННЯ

Холодоагент та масло, що виходять!

Пожежа. Застосований холодоагент не завдає шкоди навколишньому середовищу, проте легко займається. Масло, що міститься, також легко займається. Холодоагент та масло, що виходять, можуть зайнятися при відповідно високій концентрації та при контакті із зовнішнім джерелом тепла.

- ▶ Не пошкодити трубопроводи контуру холодоагенту та компресор.

3.1.1 Місце встановлення

- Ставити та використовувати пристрій виключно в закритих приміщеннях.
- Оптимальне місце встановлення – сухе приміщення з гарною вентиляцією.
- Якщо пристрій встановлено в занадто вологому середовищі, можливе утворення конденсату на зовнішній стінці. Обов'язково забезпечте вільний приток і виток повітря у місці встановлення.
- Чим більше охолоджуючого засобу міститься в пристрої, тим більшим має бути приміщення, де розташовано пристрій. У надто малих приміщеннях у разі витoku може утворюватися вогнебезпечна суміш газу та повітря. На кожні 8 г холодоагенту має припадати щонайменше 1 м³ об'єму приміщення для встановлення пристрою. Дані про вміст охолоджуючого засобу вказано на заводській табличці всередині пристрою.
- Підлога у місці встановлення повинна бути горизонтальною і рівною.

3.1.2 Розташування в приміщенні

- Не встановлюйте пристрій в місце, що піддається дії прямих сонячних променів, або поруч із обігрівачем тощо.
- Ви можете встановити пристрій безпосередньо біля духовки.

Встановлення і підключення

- В разі встановлення пристрою безпосередньо біля духовки споживання енергії може дещо збільшитися. Це залежить від тривалості й інтенсивності використання духовки.
- Пристрій слід встановити впритул до стіни задньою стінкою або пристінними розпірками з комплекту поставки (див. нижче), якщо вони використовуються.*
- Пристрій необхідно встановлювати задньою стінкою безпосередньо до стіни.*
- Використання у вибухонебезпечних зонах заборонене.

3.1.3 Вбудовування в кухонний гарнітур

- Ви можете переобладнати прилад за допомогою кухонних шаф. (див. 3.15 Інтеграція пристрою в кухонний гарнітур)

3.2 Габарити пристрою

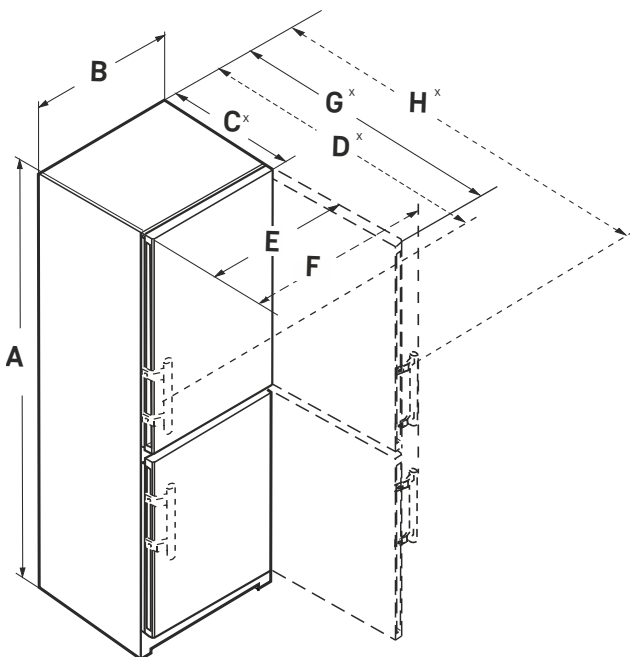

Fig. 2

SWN.. 52..i	
A (мм)	1855
B (мм)	597
C (мм)	675 ^x
D (мм)	719 ^x
E (мм)	609
F (мм)	654
G (мм)	1215 ^x
H (мм)	1222 ^x

Для пристроїв з ручкою

CN.. 52.. / SCN.. 52..(i) / SBN.. 52..(i)	
A (мм)	1855
B (мм)	597
C (мм)	675 ^x
D (мм)	719 ^x
E (мм)	609

CN.. 52.. / SCN.. 52..(i) / SBN.. 52..(i)	
F (мм)	654
G (мм)	1215 ^x
H (мм)	1222 ^x

Для пристроїв з ручкою

CN.. 57.. / CBN.. 57..(i)	
A (мм)	2015
B (мм)	597
C (мм)	675 ^x
D (мм)	719 ^x
E (мм)	609
F (мм)	654
G (мм)	1215 ^x
H (мм)	1222 ^x

Для пристроїв з ручкою

CN.. 77..(i) / CBN.. 77..(i)	
A (мм)	2015
B (мм)	747
C (мм)	675 ^x
D (мм)	719 ^x
E (мм)	759
F (мм)	804
G (мм)	1365 ^x
H (мм)	1372 ^x

Для пристроїв з ручкою

^x Що стосується пристроїв, до комплекту постачання яких входять пристінні розпірки, величина збільшується на 15 мм (див. 3.10 Встановлення пристінної розпірки*).

3.3 Вимоги до вентиляції

УВАГА

Небезпека ушкоджень внаслідок перегрівання через недостатню вентиляцію!

За умов слабкої вентиляції може виникнути ушкодження компресора.

- Слідкуйте за тим, щоб зберігався достатній рівень вентиляції.
- Зверніть увагу на вимоги до вентиляції.

Якщо пристрій інтегрується в кухонну секцію, обов'язково дотримуватись наступних вимог стосовно вентиляції:*

- Існує правило: чим більший переріз вентиляційного отвору, тим менше електроенергії потрібно пристрою для роботи.*

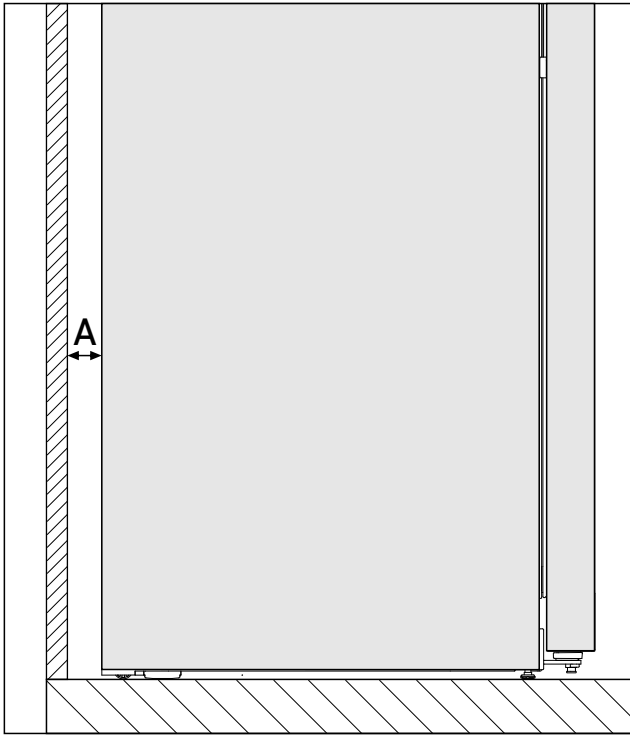

Fig. 3 *

Відстань від стіни A*
25 мм*

Енергоспоживання було визначено на відстані Fig. 3 (A) між задньою стороною пристрою та стіною. Якщо відстань від стіни становитиме менше ніж Fig. 3 (A), це не впливатиме на працездатність приладу, однак за меншої відстані енергоспоживання дещо збільшується.*

3.4 Приєднувальні розміри для електроживлення

Під'єднання до джерела електроживлення розташовується на задній стороні приладу. Для забезпечення безпечного під'єднання приладу переконайтеся, що виконано такі попередні умови:

- Вам відомі розміри для під'єднання до джерела електроживлення й ви дотримуєтеся їх. Див. таблицю нижче.
- Під'єднання до джерела електроживлення виконується відповідно до інструкції. (див. 3.17 Підключення пристрою до мережі електроживлення)

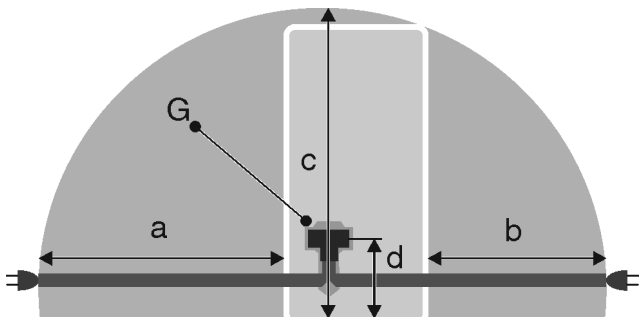

Fig. 4 Холодильні/морозильні комбінації / повнорозмірні прилади BioFresh

- (a) Максимально доступна довжина мережевого кабелю
- (d) Відстань між штекером пристрою і підлогою

- (b) Максимально доступна довжина мережевого кабелю
- (c) Максимально доступна вертикальна довжина мережевого кабелю
- (g) Штекер пристрою

Для приладів завширшки 600 мм:	
a	~ 1800 мм
b	~ 1400 мм
c	~ 2100 мм
d	~ 200 мм

3.5 Підключення води

Якщо ваш пристрій обладнано системою стаціонарного підключення до водопроводу, відповідний шланг входить до комплекту постачання пристрою.

Вказівка

Ви можете замовити шланг іншої довжини як додаткове приладдя.

Якщо ваш пристрій обладнано системою стаціонарного підключення до водопроводу, відповідне коліно з сітчастим фільтром входить до комплекту постачання машини.

Огляд розмірів для підключення до водопроводу:	(див. 3.5 Підключення води)
Вимоги до тиску води:	(див. 3.5 Підключення води)
Підключення подачі води:	(див. 3.9 Підключення пристрою до системи водопостачання)

3.5.1 Розмір для підключення до водопроводу

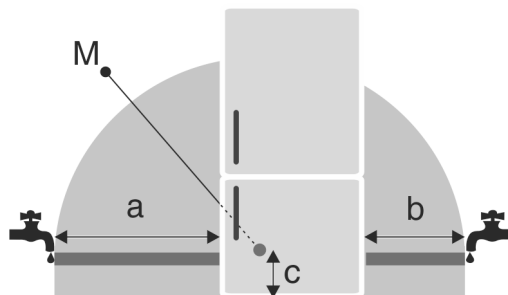

Fig. 5

- (a) Максимально доступна довжина шланга
- (b) Максимально доступна довжина шланга
- (c) Відстань від електромагнітного клапана до підлоги
- (M) Електромагнітний клапан

Для пристроїв шириною 600 мм:

a	b	c
~ 1650 мм	~ 1500 мм	~ 150 мм

3.5.2 Тиск води

З'єднувальний трубопровід для підведення води й електромагнітний клапан пристрою підходять для тиску води до 1 МПа (10 бар).

Встановлення і підключення

Для забезпечення безперебійної роботи пристрою (пропускна здатність, розмір кубиків льоду, рівень шуму) підтримуйте такий тиск води:

Тиск води:		
бар	фунтів на кв. дюйм	МПа
від 1,5 до 6,2	від 21,76 до 87,02	від 0,15 до 0,62

Тиск води:	
бар	МПа
від 1,5 до 6,2	від 0,15 до 0,62

Якщо тиск вище 6,2 бар:

- ▶ Попередньо увімкнути пристрій зменшення тиску.
- ▶ Підключити подачу води. (див. 3.9 Підключення пристрою до системи водопостачання)

3.6 Транспортування пристрою



ПОПЕРЕДЖЕННЯ

Небезпека пошкодження пристрою через биття скла!* У разі транспортування на висоті більше ніж 1500 м можуть пошкодитися скляні дверцята. Гострі осколки можуть спричинити важкі ушкодження.

- ▶ Використовуйте засоби захисту.

3.6.1 Транспортування пристрою для першого введення в експлуатацію

Переконайтесь, що виконані наступні передумови:

- Пристрій запакований.
- Пристрій стоїть вертикально.

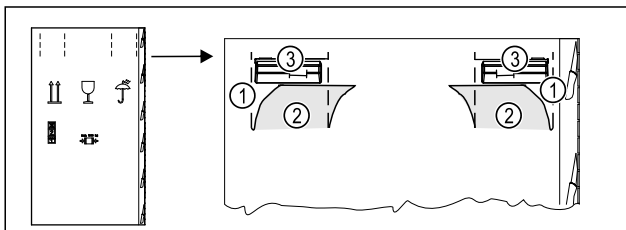

Fig. 6

- ▶ Продавити пакувальний картон зверху по лінії перфорації Fig. 6 (1).
- ▶ Витягнути видавлені частини Fig. 6 (2).
- ▶ Зліва і справа видно ручки для перенесення Fig. 6 (3).
- ▶ Взяти пристрій за ручки для перенесення Fig. 6 (3).
- ▶ Пристрій транспортувати двома особами.
- ▶ Розпакувати пристрій. (див. 3.7 Розпакувати пристрій)

3.6.2 Транспортування пристрою після першого введення в експлуатацію

Якщо ви транспортуєте пристрій після першого введення в експлуатацію або хочете його пересунути, дотримуйтесь наступних вказівок.

Переконайтесь, що виконані наступні передумови:

- Пристрій спорожнений.
- Пристрій стоїть вертикально.
- Пристрій із дверима: Двері заблоковано від небажаного відчинення.
- Пристрій із висувною секцією: Висувну секцію заблоковано від небажаного відчинення.
- Пристрій із ніжками: Ніжки вкручено.

- ▶ Тримайте пристрій за ручки для перенесення.
- ▶ Пристрій транспортувати двома особами.

Після транспортування:

- ▶ Вирівняйте пристрій. (див. 3.12 Вирівняйте пристрій)

3.7 Розпакувати пристрій

У разі виявлення пошкоджень на пристрої слід негайно – до під'єднання – звернутися до постачальника.

- ▶ Перевірте пристрій і упаковку на ушкодження при транспортуванні. Негайно зверніться до постачальника, якщо є підозра про будь-які ушкодження.
- ▶ Видаліть усі сторонні матеріали з задньої стінки та бічних стінок пристрою, які можуть завадити належному встановленню, притоку та відтоку повітря.
- ▶ Зняти всі захисні плівки з пристрою. Не використовувати при цьому предмети з кутами або гострі предмети!

3.8 Переставляння дверцят

Інструмент

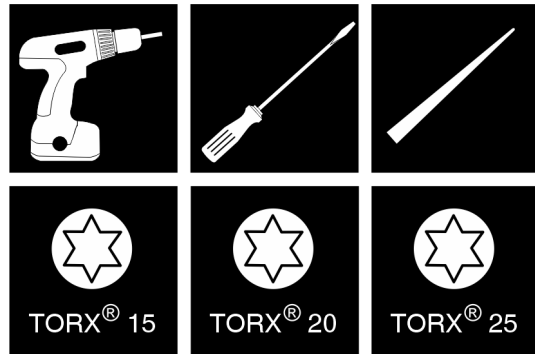

Fig. 7

УВАГА

Небезпека пошкодження через зіткнення дверцят! Пошкодження пристроїв у разі їхнього розташування Side-by-Side. Якщо ви встановлюєте два пристрої у певному порядку Side-by-Side, дверні петлі обох пристроїв мають розташовуватись так, як вони були встановлені на заводі-виробнику.

- ▶ Розташування Side-by-Side: не переставляйте дверцята.

Для пристроїв з демпфером дійсні розділи:

- Для пристроїв з демпфером
- Для всіх пристроїв

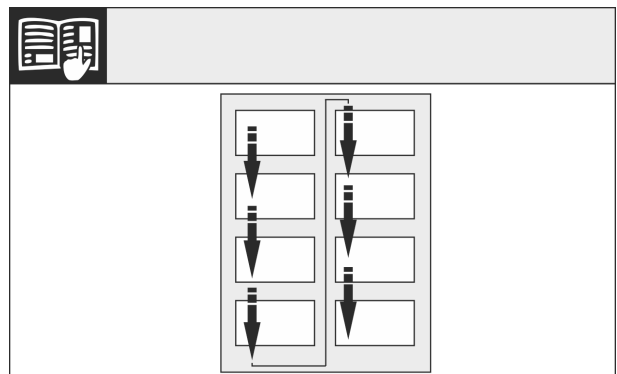

Fig. 8

Звернути увагу на напрям зчитування.

3.8.1 Знімання верхнього демпфера*

Для пристроїв з демпфером:*

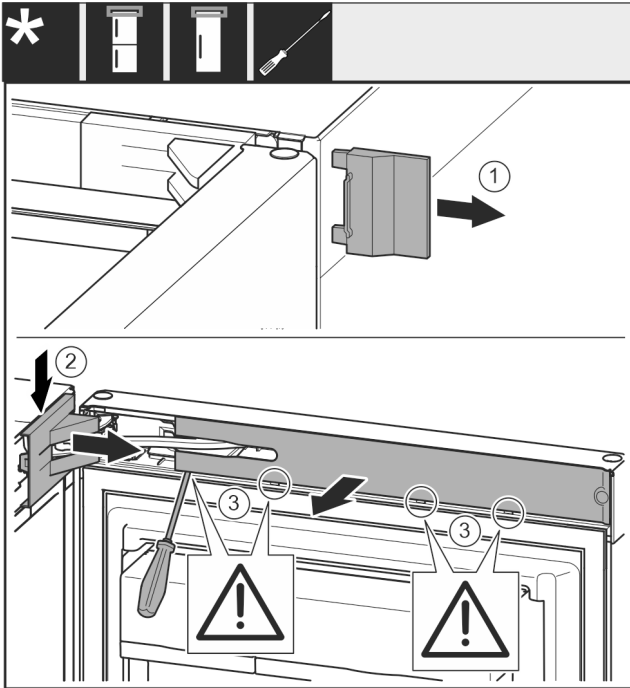

Fig. 9

- ▶ Відкрийте верхні дверцята.

УВАГА

Небезпека пошкодження викрутками!
Якщо ви пошкодите ущільнювач дверей, двері не зачиняться належним чином, а охолодження буде недостатнім.

- ▶ Обережно використовуйте викрутку як допоміжний засіб.
- ▶ Не пошкодьте ущільнювач дверей викруткою.
- ▶ Зніміть кришку Fig. 9 (1).
- ▶ Звільніть і ослабте кришку опорного кронштейна Fig. 9 (2).
- ▶ Зніміть кришку опорного кронштейна Fig. 9 (2).
- ▶ За допомогою шліцевої викрутки звільніть від фіксатора та поверніть убік накладку Fig. 9 (3).

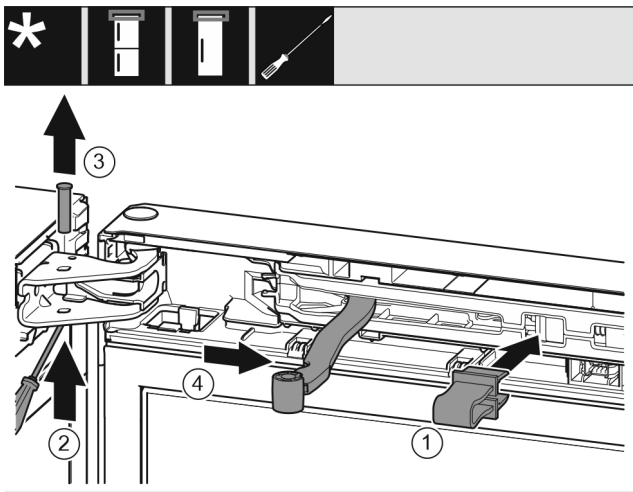

Fig. 10



ОБЕРЕЖНО

Небезпека роздавлювання шарніром, що складається!
▶ Зафіксуйте запобіжник.

- ▶ Зафіксуйте запобіжник Fig. 10 (1) в отворі.
- ▶ Викрутіть штифт Fig. 10 (2).
- ▶ Вийміть штифт Fig. 10 (3) рухом нагору.
- ▶ Поверніть шарнір Fig. 10 (4) у напрямку дверцят.

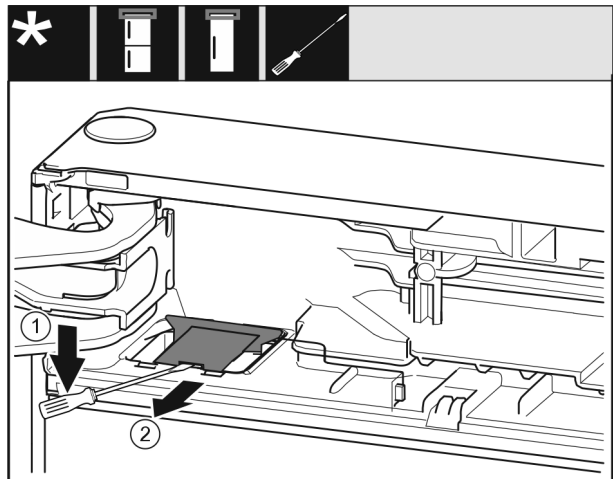

Fig. 11

- ▶ Зніміть кришку Fig. 11 (1) за допомогою шліцевої викрутки.
- ▶ Вийміть кришку Fig. 11 (2).

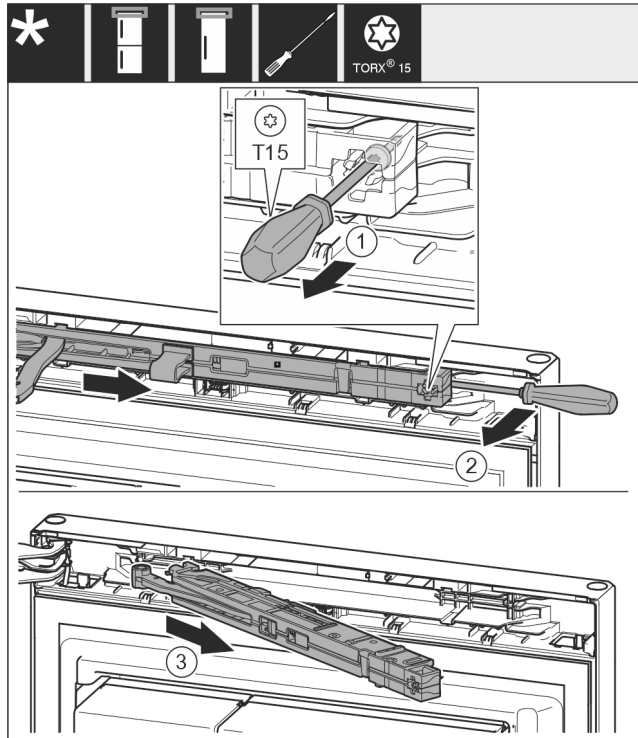

Fig. 12

- ▶ За допомогою викрутки відкрутіть гвинт Fig. 12 (1) на демпферному вузлі на 14 мм.
- ▶ За допомогою викрутки посуньте демпферний вузол Fig. 12 (2) з боку ручки у напрямку вперед.
- ▶ Витягніть демпферний вузол Fig. 12 (3).

Встановлення і підключення

3.8.2 Знімання нижнього демпфера

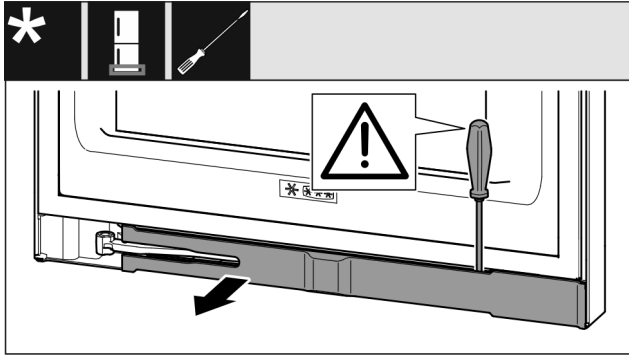

Fig. 13

- ▶ Відкрийте нижні дверцята.

УВАГА

Небезпека пошкодження викрутками!*

Якщо ви пошкодите ущільнювач дверей, двері не зачиняться належним чином, а охолодження буде недостатнім.

- ▶ Обережно використовуйте викрутку як допоміжний засіб.
- ▶ Не пошкодьте ущільнювач дверей викруткою.

- ▶ За допомогою шліцьової викрутки звільніть від фіксатора та поверніть убік накладку. (див. Fig. 13)

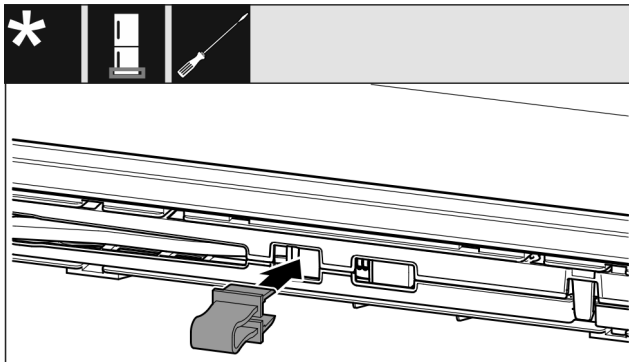

Fig. 14



ОБЕРЕЖНО

Небезпека роздавлювання шарніром, що складається!

- ▶ Зафіксуйте запобіжник.
- ▶ Зафіксуйте запобіжник в отворі. (див. Fig. 14)

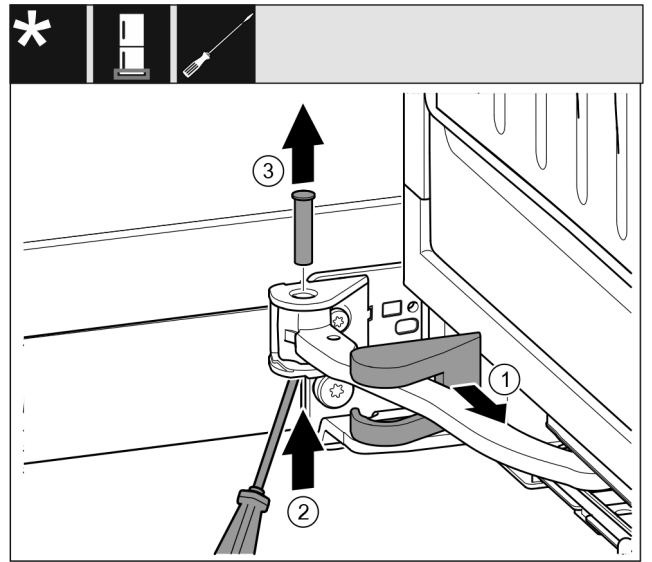

Fig. 15

- ▶ Зніміть кришку опорного кронштейна Fig. 15 (1) та перемістіть вздовж шарніра.
- ▶ Рукою чи викруткою підійміть штифт Fig. 15 (2) знизу.
- ▶ Витягніть штифт Fig. 15 (3) угору.

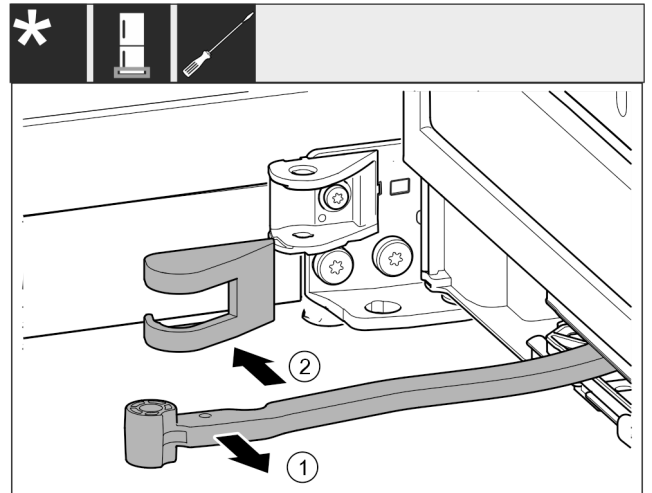

Fig. 16

- ▶ Поверніть шарнір Fig. 16 (1) у напрямку дверцят.
- ▶ Зніміть кришку опорного кронштейна Fig. 16 (2).

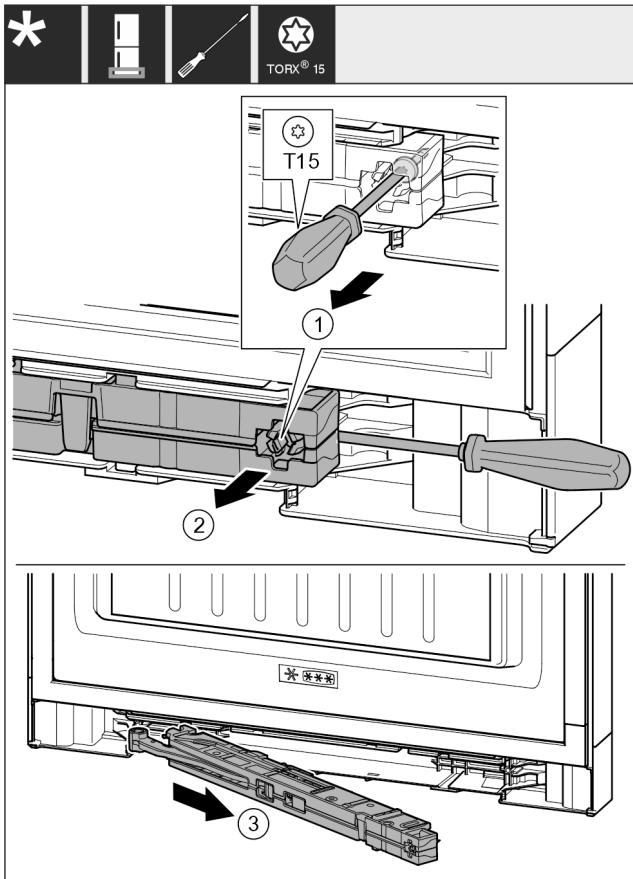

Fig. 17

- ▶ За допомогою викрутки відкрутіть гвинт Fig. 17 (1) на демпферному вузлі на 14 мм.
- ▶ За допомогою викрутки посуньте демпферний вузол Fig. 17 (2) з боку ручки у напрямку вперед.
- ▶ Витягніть демпферний вузол Fig. 17 (3).
- ▶ Відкласти демпферний вузол.

3.8.3 Від'єднання кабельного з'єднання

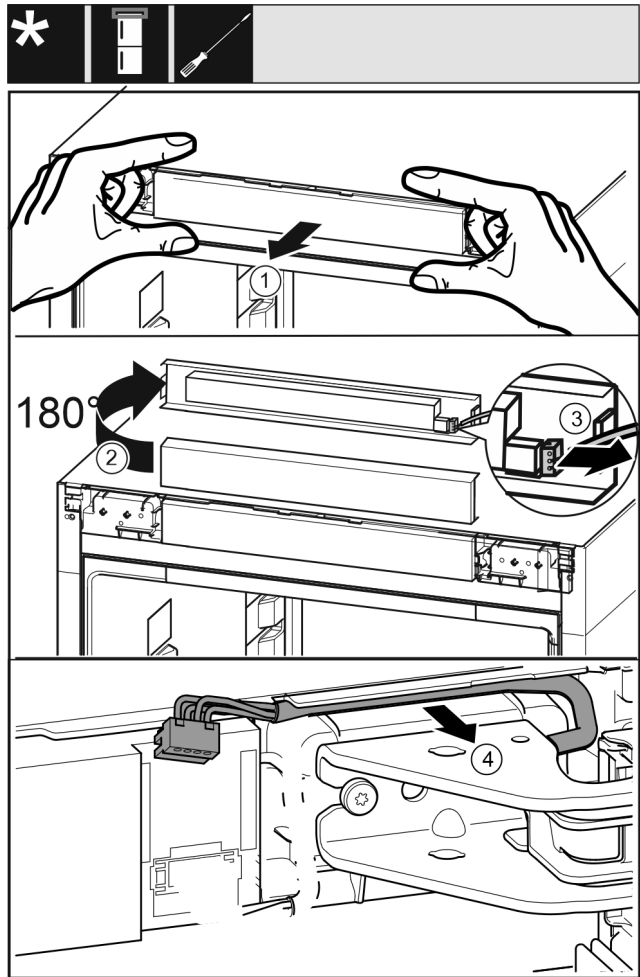

Fig. 18

- ▶ Обережно ослабте невелику панель керування Fig. 18 (1) вперед.
- ▶ Поверніть невелику панель керування Fig. 18 (2) вгору на 180°.
- ▶ Притисніть фіксувальний виступ Fig. 18 (3) вниз та обережно витягніть штекер.
- ▶ Обережно від'єднайте кабель Fig. 18 (4) над опорним кронштейном від направляючої.

-або-

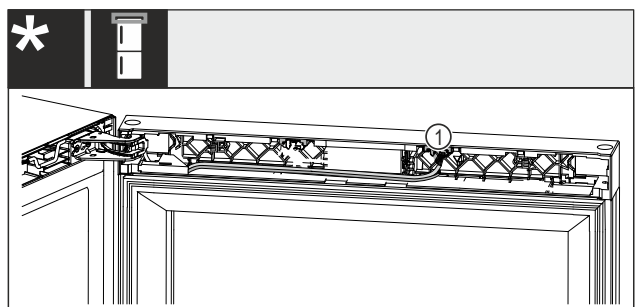

Fig. 19 Комбінації винної шафи та морозильника

УВАГА

Небезпека пошкодження через перебої в електропостачанні!

Пошкоджено освітлення дверей або робочу електроніку.

- ▶ Не витягуйте кінець кабелю, що вбудований у дверцята.

- ▶ Витягніть штекер Fig. 19 (1) із гнізда.

Для всіх пристроїв:

Встановлення і підключення

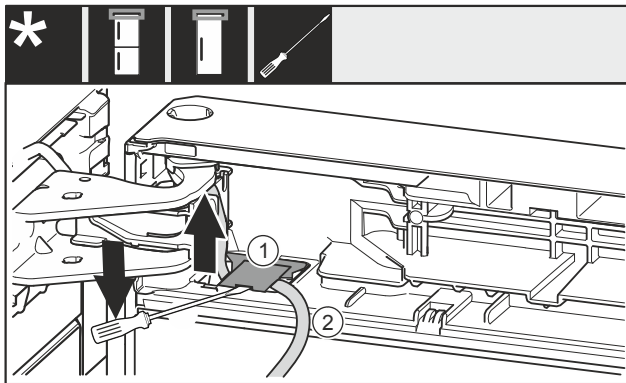

Fig. 20

- ▶ За допомогою шліцьової викрутки підніміть та витягніть кришку Fig. 20 (1).
- ▶ Витягніть кабель Fig. 20 (2).

3.8.4 Демонтаж верхніх дверей

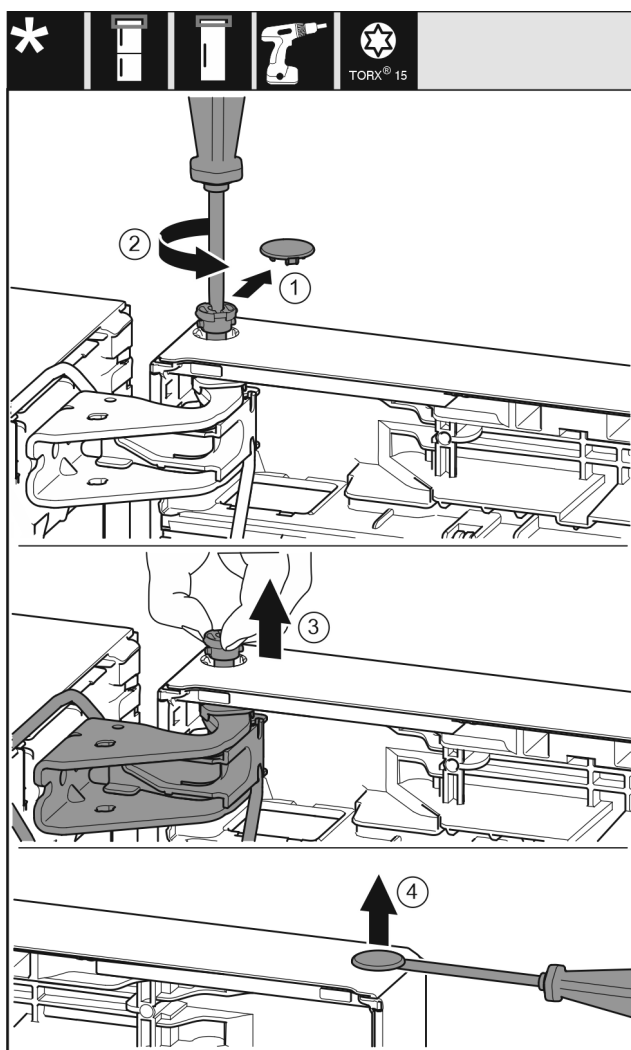

Fig. 21

- ▶ Обережно зніміть кришку (1).
- ▶ Трохи викрутіть болт (2) за допомогою викрутки.



ОБЕРЕЖНО

Небезпека травмування через перекидання дверей! Якщо ви повністю знімете болт на дверях, вони можуть перекинутися, а ви можете травмуватися.

- ▶ Міцно тримайте двері, перш ніж витягти болт.

- ▶ Притримуйте двері.

- ▶ Витягніть болт (3) пальцями.
- ▶ Підніміть і покладіть двері в сторону.
- ▶ За допомогою викрутки обережно підніміть і витягніть кришку (4).

3.8.5 Демонтаж нижніх дверей



ОБЕРЕЖНО

Небезпека травмування через перекидання дверей! Якщо ви повністю знімете болт на дверях, вони можуть перекинутися, а ви можете травмуватися.

- ▶ Міцно тримайте двері, перш ніж витягти болт.

-або-

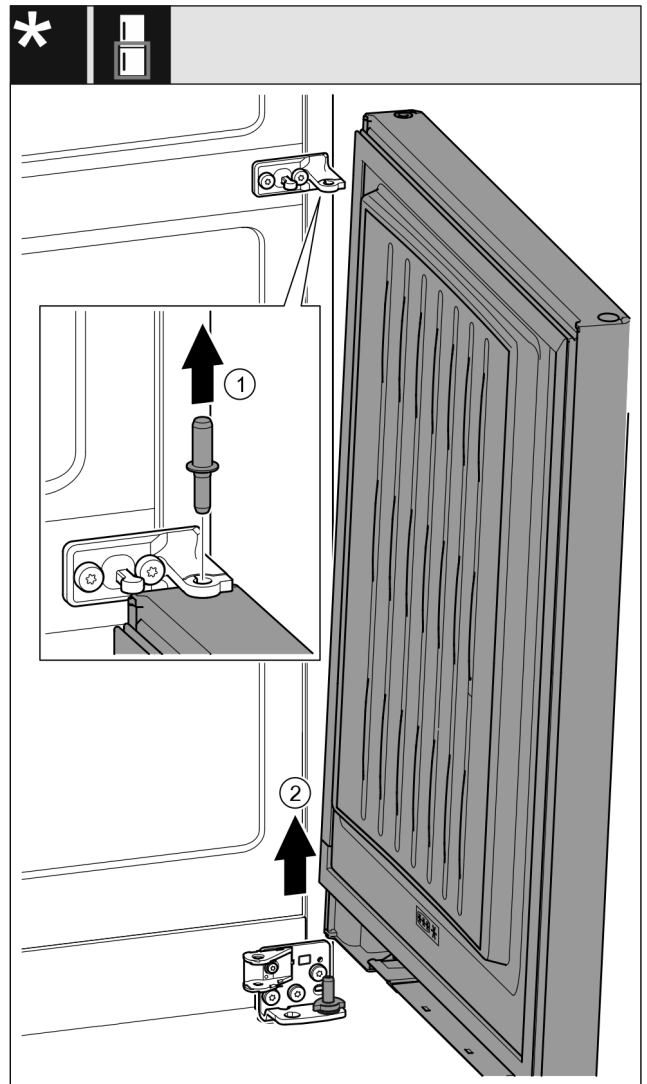

Fig. 22 Із демпфером*

- ▶ Витягніть палець Fig. 22 (1) угору.*
- ▶ Відкрийте дверцята Fig. 22 (2), потягніть їх угору та відкладіть убік.*

3.8.6 Переставлення верхніх опорних деталей

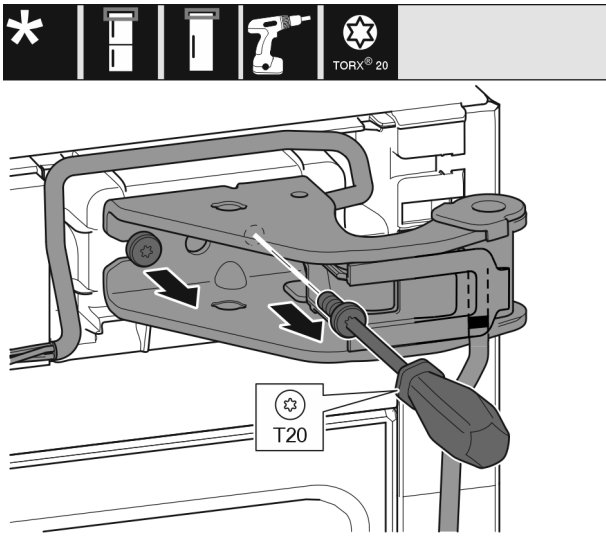

Fig. 23

- ▶ Викрутіть обидва гвинти.
- ▶ Підніміть і зніміть опорний кронштейн і кабель.

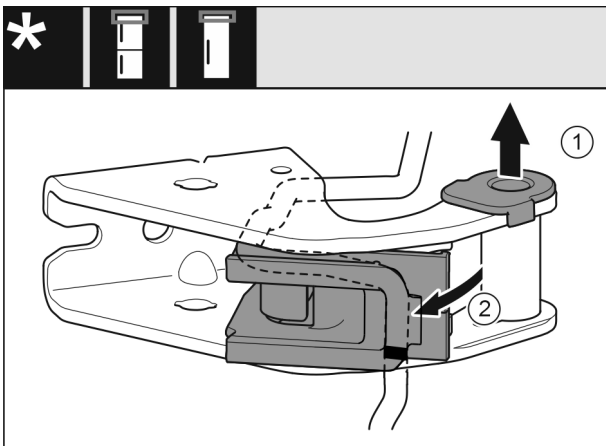

Fig. 24

- ▶ Витягніть опорну втулку (1) з напрямної.
- ▶ Поверніть тримач кабелю (2) вбік.

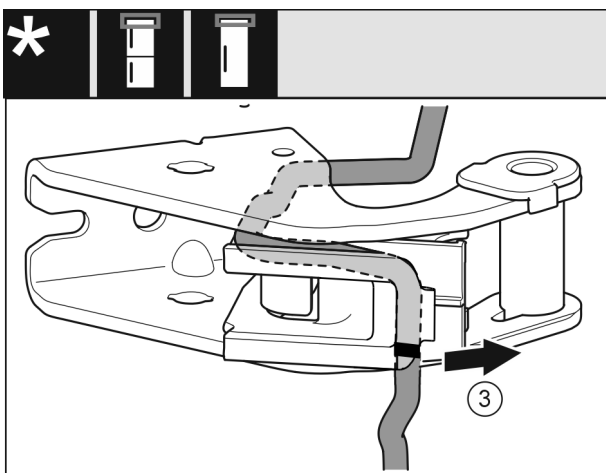

Fig. 25

- ▶ Зніміть кабель із тримачем кабелю (3) з опорного кронштейна.

УВАГА

Небезпека пошкодження через неправильне прокладання кабелю!

Якщо ви не прокладете кабель за інструкцією, кабель може защемитися.

- ▶ Зважайте на позначки на кабелі.

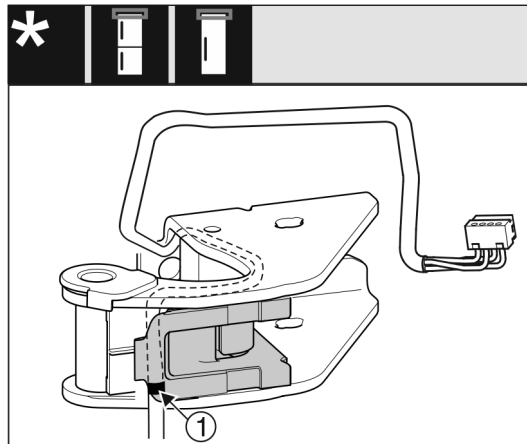

Fig. 26

- ▶ Вставте кабель дзеркально у верхній паз тримача кабелю.
- ▶ Покладіть центральну позначку (1) на кабелі на край тримача кабелю.
- ▶ Поверніть тримач кабелю у вихідне положення.

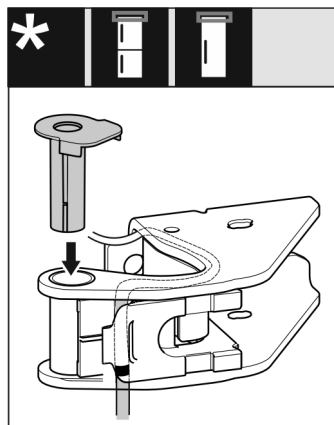

Fig. 27

- ▶ Установіть і зафіксуйте опорну втулку з іншого боку.



ПОПЕРЕДЖЕННЯ

Небезпека травмування через дверцята, що можуть впасти!

Якщо опорні деталі недостатньо добре прикручені, дверцята можуть впасти. Це може призвести до тяжких ушкоджень. Крім того, якщо дверцята не зачиняються щільно, прилад охолоджує неправильно.

- ▶ Закрутіть опорні кронштейни/опорний палець із зусиллям мін. 4 Нм.
- ▶ Перевіряйте, чи міцно затягнуті всі болти, в разі необхідності – затягуйте їх.

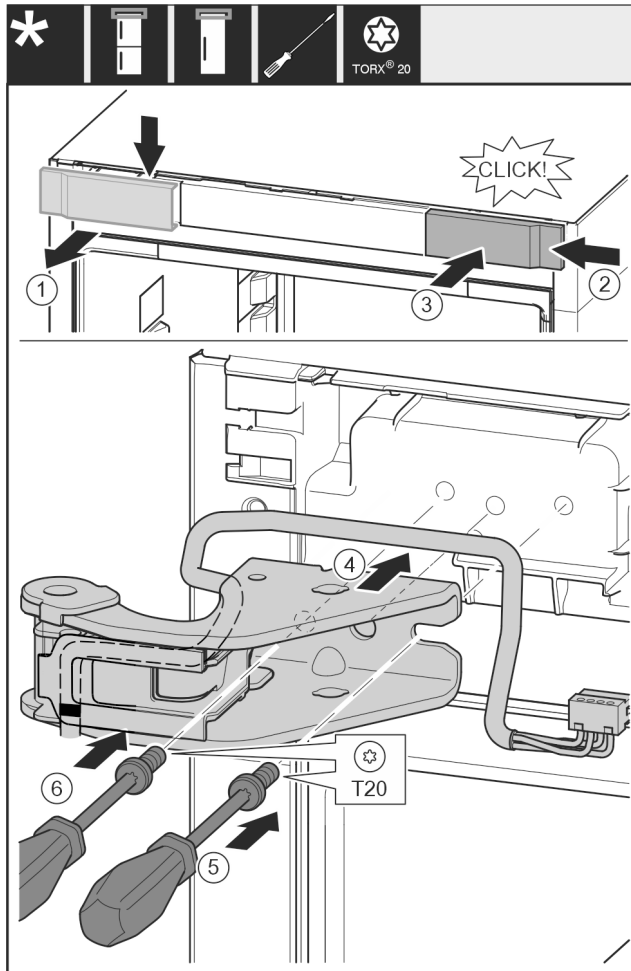

Fig. 28

- ▶ Зніміть кожух (1) зверху рухом уперед.
- ▶ Поверніть кришку (2) на 180° і повісьте її з іншого боку праворуч.
- ▶ Зафіксуйте кришку (3).
- ▶ Установіть верхній опорний кронштейн (4) із кабелем.
- ▶ Затягніть гвинт (5).
- ▶ Затягніть гвинт (6).

3.8.7 Перестановка середніх опорних деталей



ПОПЕРЕДЖЕННЯ

Небезпека травмування через дверцята, що можуть впасти!

Якщо опорні деталі недостатньо добре прикручені, дверцята можуть впасти. Це може призвести до тяжких ушкоджень. Крім того, якщо дверцята не зачиняються щільно, прилад охолоджує неправильно.

- ▶ Закрутіть опорні кронштейни/опорний палець із зусиллям мін. 4 Нм.
- ▶ Перевіряйте, чи міцно затягнуті всі болти, в разі необхідності – затягуйте їх.

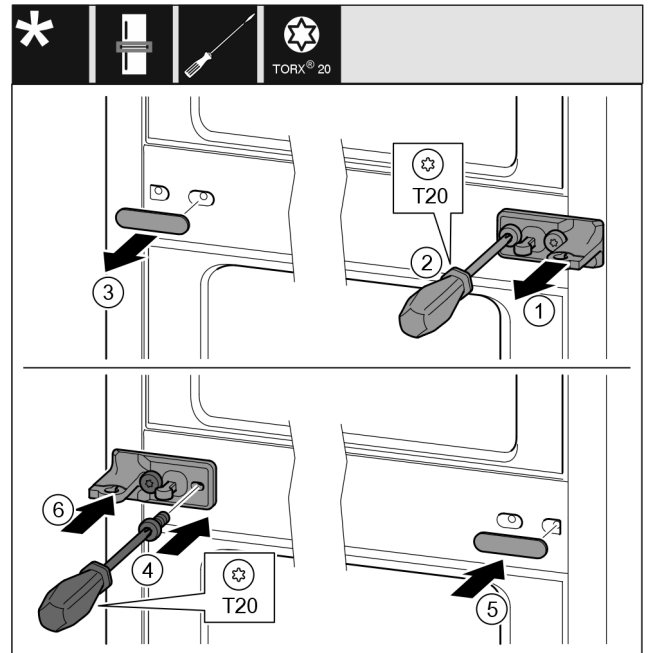

Fig. 29

- ▶ Зніміть планку Fig. 29 (1).
- ▶ Викрутіть гвинти Fig. 29 (2) за допомогою викрутки.
- ▶ Обережно зніміть кришку Fig. 29 (3).
- ▶ Поверніть опорний кронштейн з плівкою Fig. 29 (4) на 180° та закріпіть гвинтами з іншого боку.
- ▶ Поверніть кришку Fig. 29 (5) на 180° і встановіть її з іншого боку.
- ▶ Встановіть планку Fig. 29 (6) спереду.

3.8.8 Перестановка нижніх опорних деталей

Для всіх пристроїв:



ПОПЕРЕДЖЕННЯ

Небезпека травмування через дверцята, що можуть впасти!

Якщо опорні деталі недостатньо добре прикручені, дверцята можуть впасти. Це може призвести до тяжких ушкоджень. Крім того, якщо дверцята не зачиняються щільно, прилад охолоджує неправильно.

- ▶ Закрутіть опорні кронштейни/опорний палець із зусиллям мін. 4 Нм.
- ▶ Перевіряйте, чи міцно затягнуті всі болти, в разі необхідності – затягуйте їх.

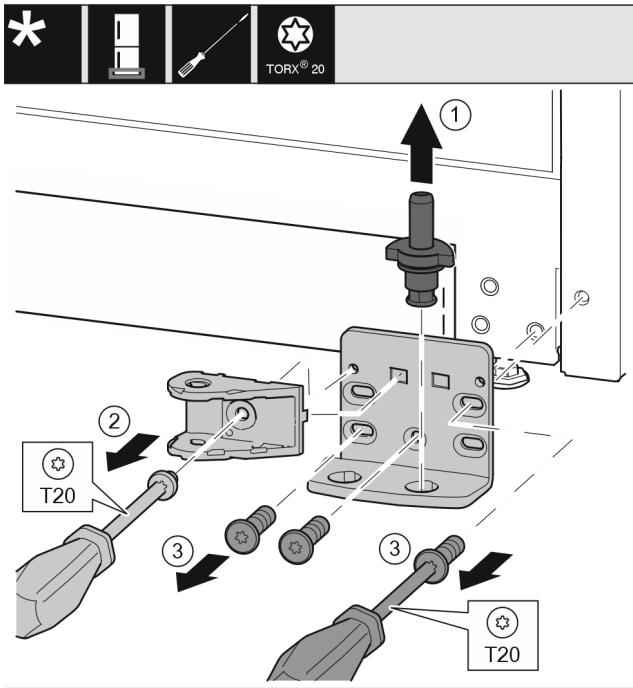

Fig. 30

- ▶ Повністю витягніть опорний гвинт Fig. 30 (1) рухом вгору.
- ▶ Викрутіть гвинт Fig. 30 (2) за допомогою викрутки та зніміть з'єднувальний елемент демфера.
- ▶ Викрутіть гвинти Fig. 30 (3) за допомогою викрутки та зніміть опорний кронштейн.

Для всіх пристроїв:

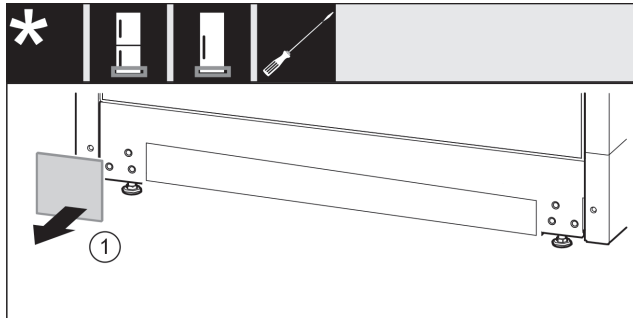

Fig. 31

- ▶ Зніміть кришку Fig. 31 (1).

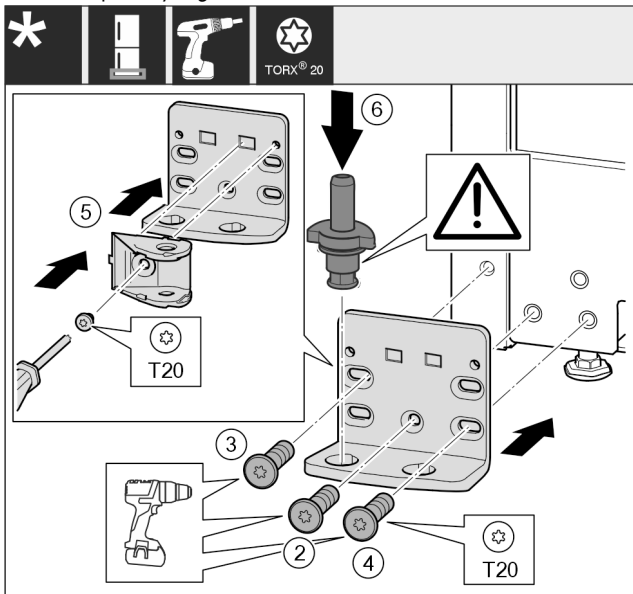

Fig. 32

- ▶ Установіть опорний кронштейн з іншого боку та прикрутіть його за допомогою викрутки. Почніть із гвинта Fig. 32 (2), що розташовується внизу посередині.
- ▶ Закрутіть гвинт Fig. 32 (3) і гвинт Fig. 32 (4).
- ▶ Поверніть з'єднувальний елемент демфера Fig. 32 (5) на 180°. Пригвинтіть з іншого боку опорного кронштейна за допомогою викрутки.
- ▶ Повністю вставте опорний гвинт Fig. 32 (6). При цьому виступ фіксатора повинен бути спрямований назад.

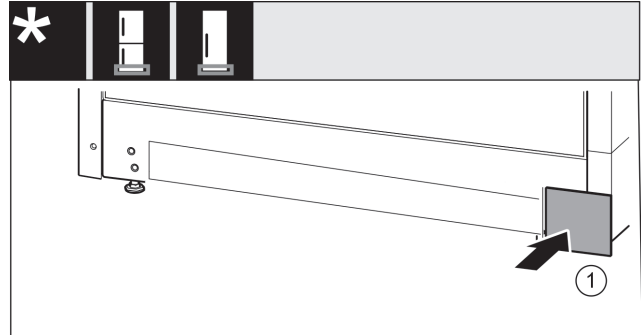

Fig. 33

- ▶ Знову вставте кришку Fig. 33 (1) з іншого боку.

3.8.9 Переставляння опорних деталей дверцят

Верхні дверцята

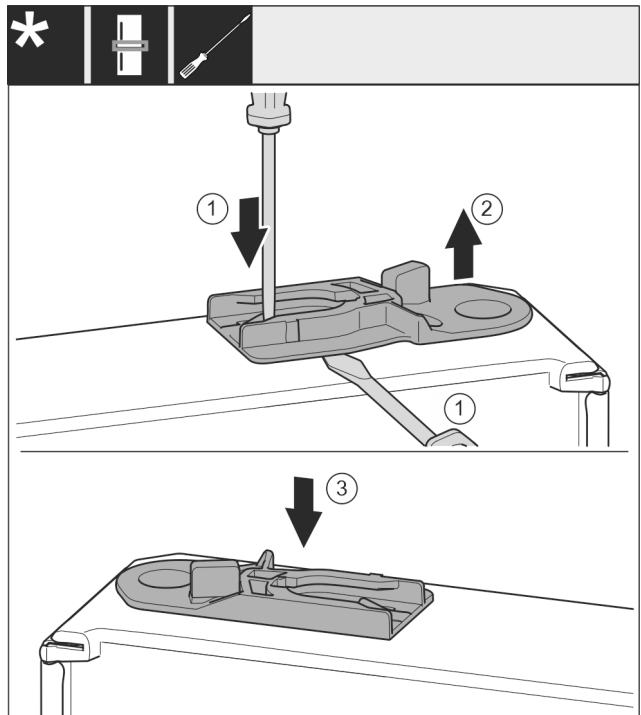

Fig. 34

- ▶ Нижня сторона дверцят направлена догори: поверніть дверцята.
Пристрої з демфером:
- ▶ Витягніть направляюче гніздо: Натисніть шлицьовою викруткою накладку Fig. 34 (1) і одночасно підведіть її під направляюче гніздо Fig. 34 (2).
- ▶ Пристрої з демфером:
- ▶ Направляюче гніздо Fig. 34 (3), що входить до складу поставки, вставити з іншого боку корпуса.
- ▶ Верхня сторона дверцят направлена догори: поверніть дверцята.

Встановлення і підключення

3.8.10 Із демпфером: Монтування нижніх дверей

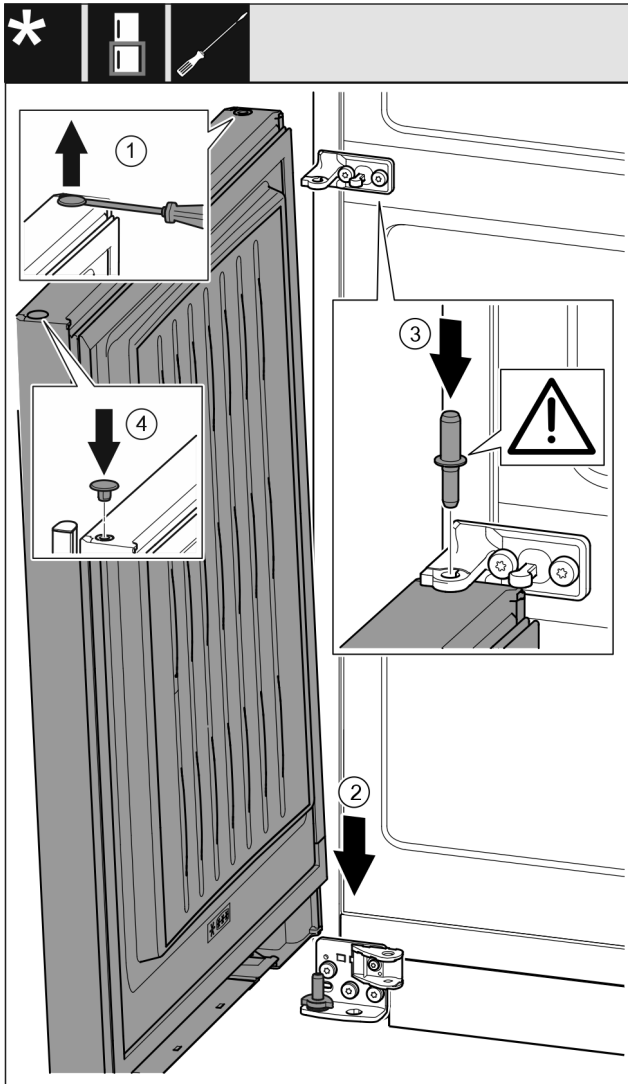

Fig. 35

- ▶ За допомогою шліцьової викрутки обережно підніміть пробку Fig. 35 (1) та витягніть її.
- ▶ Встановіть дверцята Fig. 35 (2) зверху на нижній опорний гвинт.
- ▶ Середній опорний гвинт Fig. 35 (3) встановіть в нижні дверцята через середній опорний кронштейн. При цьому виступ фіксатора повинен бути спрямований назад.
- ▶ Знову вставте пробку Fig. 35 (4) з іншого боку дверцят.

3.8.11 Монтування верхніх дверей

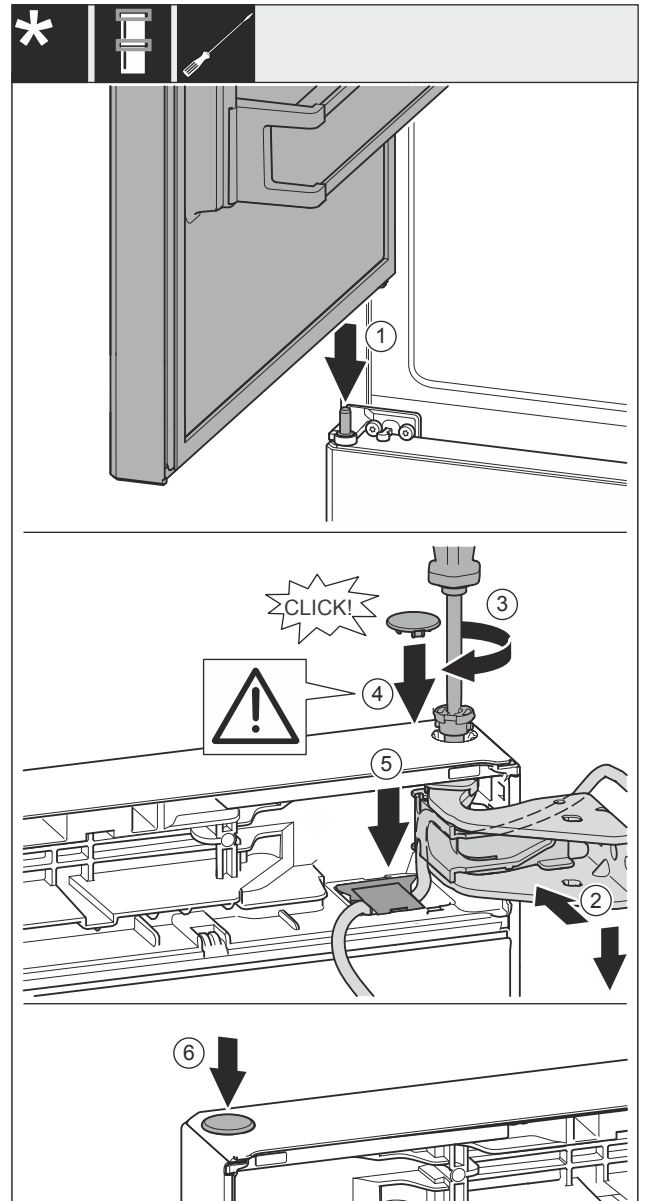

Fig. 36

- ▶ Встановіть верхні дверцята на середній опорний палець Fig. 36 (1).
- ▶ Вирівняйте двері зверху з отвором в опорному кронштейні Fig. 36 (2).
- ▶ Вставте штифт Fig. 36 (3) та закрутіть за допомогою викрутки.
- ▶ Вставте кришку Fig. 36 (4).
- ▶ Перевірте, щоб кришка Fig. 36 (4) щільно прилягала до дверей.
- ▶ Вставте кришку Fig. 36 (5) та натисніть на неї до клацання.
- ▶ Вставте кришку Fig. 36 (6).

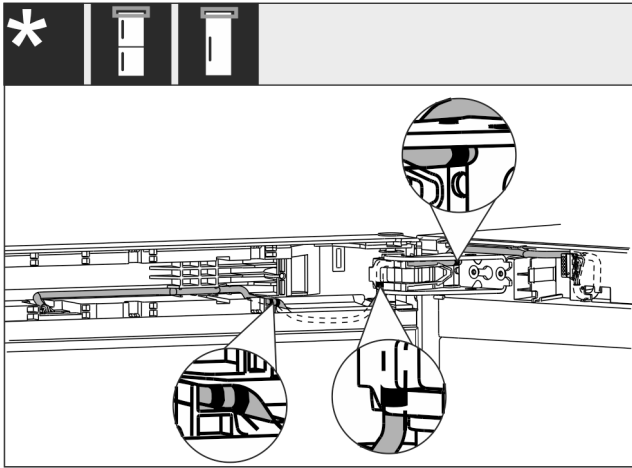

Fig. 37

- ▶ Прокладіть кінець кабелю з подвійним маркуванням у торцевій частині дверей.
- ▶ Кабель прокладається так, як показано на Fig. 37 () малюнку.

3.8.12 Встановлення кабельного з'єднання

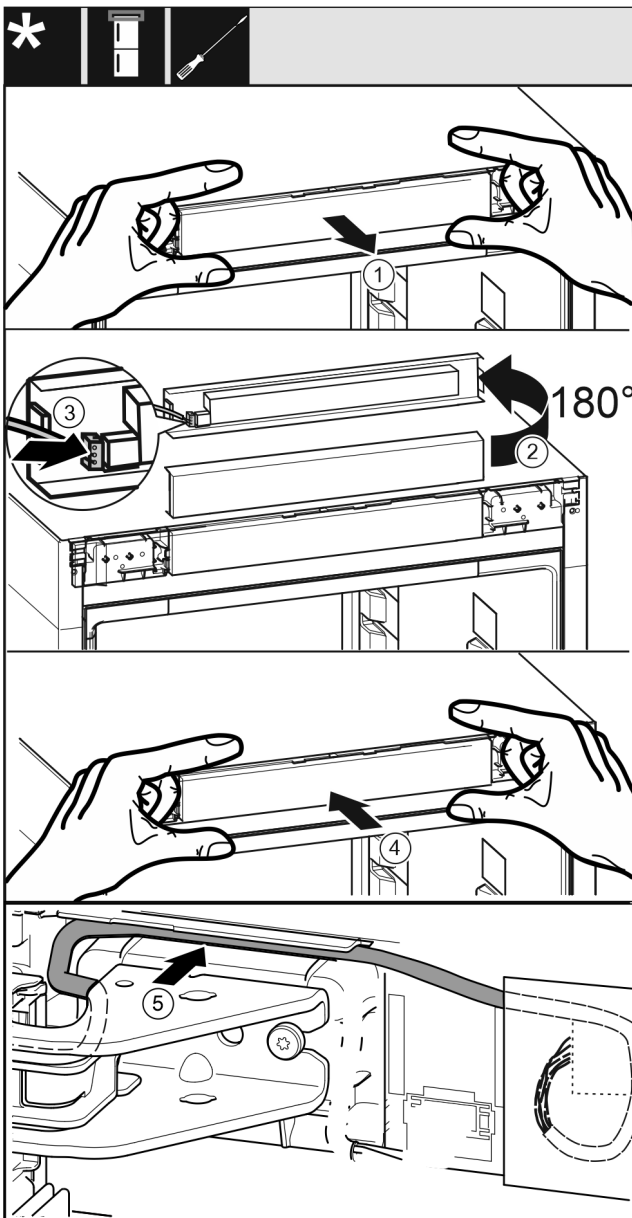

Fig. 38

- ▶ Обережно витягніть невелику панель керування Fig. 38 (1)
- ▶ Поверніть невелику панель керування Fig. 38 (2) на 180° вгору.
- ▶ Зафіксуйте штекер Fig. 38 (3) на невеликій панелі керування.
- ▶ Знову зафіксуйте невелику панель керування Fig. 38 (4) на пристрої.
- ▶ Обережно розташуйте кабель Fig. 38 (5) у направляючій над верхнім опорним кронштейном.

-або-



Fig. 39 Комбінації винної шафи та морозильника

- ▶ Вставте обидва кабелі у верхні двері.
- ▶ Вставте штекер Fig. 39 (1) у направляючу. Для всіх пристроїв:
- ▶ За потреби решту довжини кабелю розташуйте в направляючій у вигляді петлі.

3.8.13 Вирівнювання дверцят

Для всіх пристроїв:



ПОПЕРЕДЖЕННЯ

Небезпека травмування через дверцята, що можуть впасти!

Якщо опорні деталі недостатньо добре прикручені, дверцята можуть впасти. Це може призвести до тяжких ушкоджень. Крім того, якщо дверцята не зачиняються щільно, прилад охолоджує неправильно.

- ▶ Закрутіть опорні кронштейни із зусиллям 4 Нм.
- ▶ Перевіряйте, чи міцно затягнуті всі болти, в разі необхідності – затягуйте їх.

- ▶ У разі необхідності, за допомогою двох поздовжніх отворів в нижньому опорному кронштейні та середньому опорному кронштейні встановіть дверцята на одній осі з корпусом пристрою. Для цього викрутіть середній гвинт в нижньому опорному кронштейні за допомогою інструмента T20, який входить до комплекту поставки. Решту гвинтів трохи ослабте за допомогою інструмента T20 або викрутки T20 і вирівняйте, користуючись поздовжніми отворами. За допомогою інструмента T20 ослабте гвинти в середньому опорному кронштейні та вирівняйте середній опорний кронштейн, користуючись поздовжніми отворами.
- ▶ Підіпріть дверцята: за допомогою ріжкового ключа SW10 викручуйте ніжку на нижньому опорному кронштейні, доки вона не буде опиратись на підлогу, потім поверніть ще на 90°.

Встановлення і підключення

3.8.14 Пристрої з демпфером: Монтаж нижнього демпфера

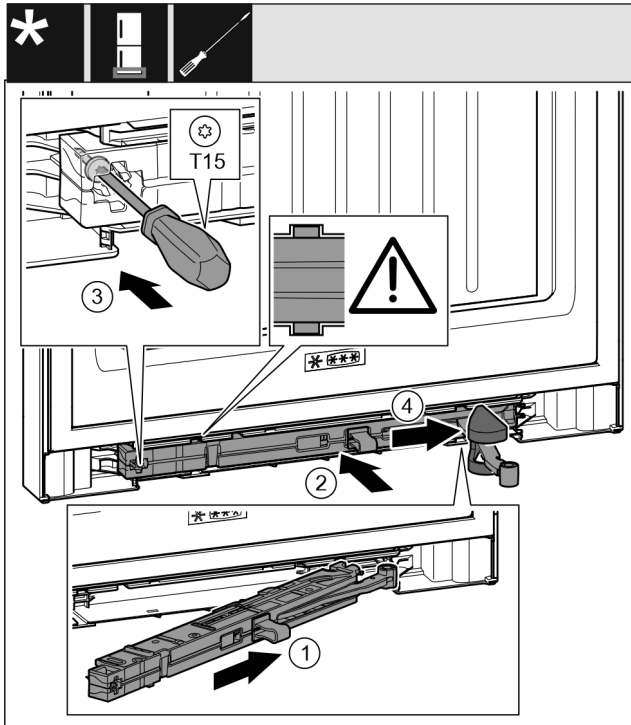

Fig. 40

- ▶ Під нахилом просуньте демпферний вузол Fig. 40 (1) з боку опорного кронштейна в отвір до упору.
- ▶ Повністю вставте демпферний вузол Fig. 40 (2) в отвір.
- ▶ Демпферний вузол розміщений правильно, якщо ребро демпферного вузла знаходиться в направляючій.
- ▶ Закрутіть гвинт Fig. 40 (3) за допомогою викрутки.
- ▶ Встановіть кришку Fig. 40 (4) на місце з'єднання.

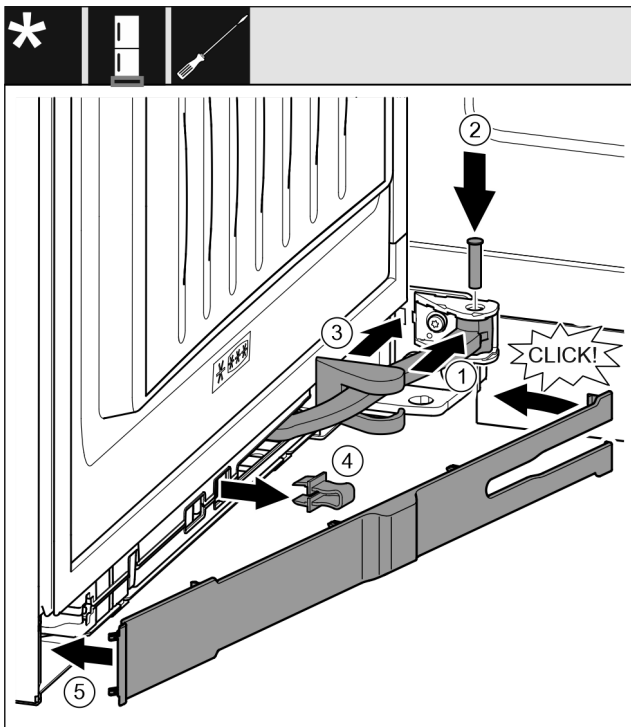

Fig. 41

- ▶ Дверцята відкриті на 90°
- ▶ Поверніть шарнір Fig. 41 (1) у навішенні.
- ▶ За допомогою викрутки встановіть штифт Fig. 41 (2) в навішування та шарнір. При цьому виступ фіксатора повинен займати правильне положення в пазу.

- ▶ Просуньте кришку опорного кронштейна Fig. 41 (3) вздовж шарніра та встановіть її над навішуванням.
- ▶ Зніміть запобіжник Fig. 41 (4).
- ▶ Встановіть накладку Fig. 41 (5) з боку ручки та поверніть.
- ▶ Накладку зафіксовано.
- ▶ Закрийте нижні дверцята.

3.8.15 Пристрої з демпфером: Монтаж верхнього демпфера

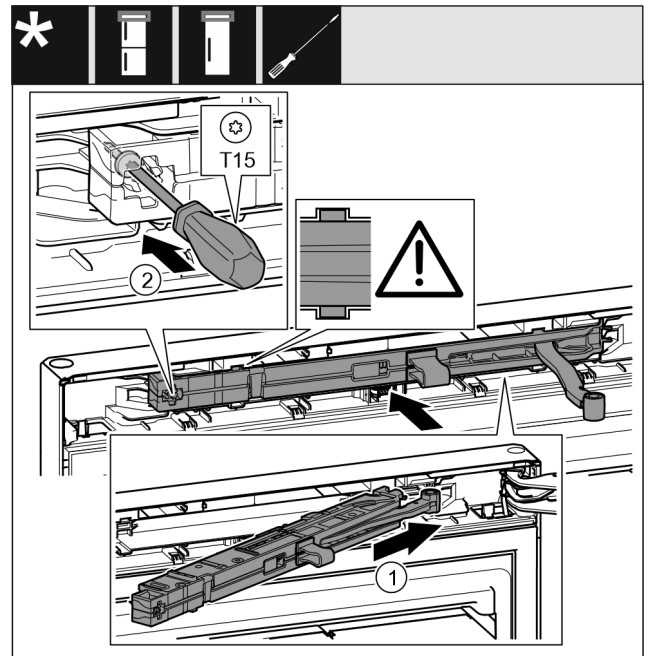

Fig. 42

- ▶ Під нахилом просуньте демпферний вузол Fig. 42 (1) з боку опорного кронштейна в отвір до упору.
- ▶ Повністю вставте демпферний вузол.
- ▶ Демпферний вузол розміщений правильно, якщо ребро демпферного вузла знаходиться в направляючій у корпусі.
- ▶ Закрутіть гвинт Fig. 42 (2) за допомогою викрутки.

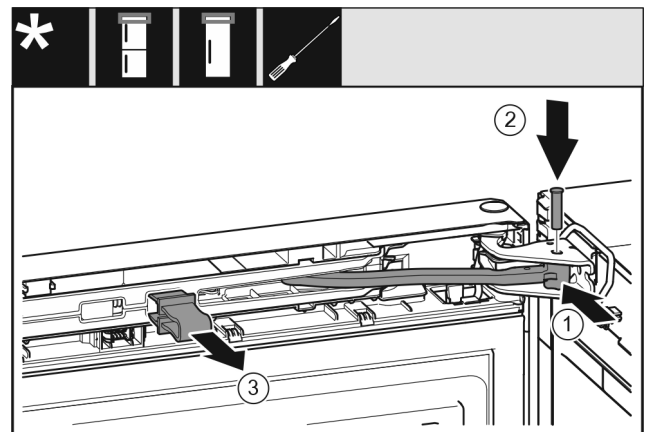

Fig. 43

- ▶ Дверцята відкриті на 90°.
- ▶ Поверніть шарнір Fig. 43 (1) в опорному кронштейні.
- ▶ Встановіть штифт Fig. 43 (2) в опорний кронштейн та шарнір. При цьому виступ фіксатора повинен займати правильне положення в пазу.
- ▶ Зніміть запобіжник Fig. 43 (3).

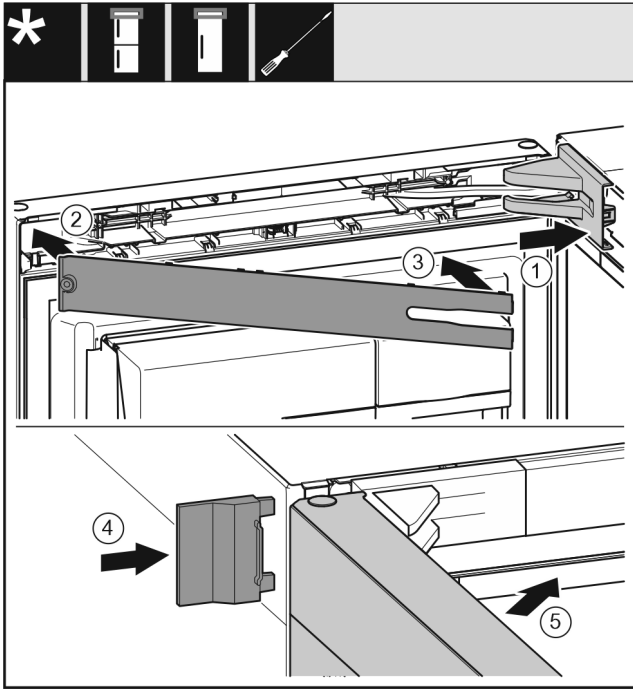

Fig. 44

- ▶ Встановіть та зафіксуйте кришку опорного кронштейна Fig. 44 (1), у разі необхідності – обережно розтисніть.
- ▶ Встановіть накладку Fig. 44 (2).
- ▶ Поверніть і зафіксуйте накладку Fig. 44 (3).
- ▶ Насуньте зовнішню кришку Fig. 44 (4).
- ▶ Закрийте верхні дверцята Fig. 44 (5).

3.9 Підключення пристрою до системи водопостачання

Переконайтеся, що виконані такі умови:

- ❑ Розміри для підключення до системи водопостачання відомі і дотримуються.
- ❑ Тиск води витримується.
- ❑ Подача води до пристрою відбувається через водопровід холодної води, який підтримує робочий тиск та підключений до системи питної води.
- ❑ Усі пристрої та обладнання, яке застосовується для подачі води, відповідають діючим нормам відповідної країни.
- ❑ Є доступ до задньої стінки пристрою, щоб можна було підключити пристрій до системи питної води.
- ❑ Використовується доданий шланг. Старі шланги утилізуються.
- ❑ У з'єднувальному елементі шланга міститься фільтр із прокладкою.
- ❑ Між шлангопроводом і місцем підключення води є кран, щоб за необхідності припинити подачу води.
- ❑ Кран розташований у легкодоступному місці, за межами задньої області пристрою. Це дає змогу встановити пристрій якомога ближче до стіни і, в разі необхідності, швидко перекрити кран.
- ❑ З'єднувальна деталь між R3/4 різьбою та 1/4" OD мідною трубкою входить в комплект постачання.
- ❑ У з'єднувальній деталі міститься фільтр із прокладкою. Фільтр із прокладкою входить в комплект постачання.
- ❑ **1/4" OD мідна трубка** використовується для з'єднання системи постачання води з електромагнітним клапаном. **Вона не входить в комплект постачання.**

- ❑ Між 1/4" OD мідною трубкою та місцем підключення води встановлено адаптер, щоб за необхідності припинити подачу води.
- ❑ Адаптер розташований у легкодоступному місці, за межами задньої області пристрою. Це дає змогу встановити пристрій якомога ближче до стіни і, в разі необхідності, швидко перекрити кран.



ПОПЕРЕДЖЕННЯ

Небезпека ураження струмом внаслідок протікання води!

- ▶ Перед підключенням до водяної труби: Відключіть пристрій від розетки.
- ▶ Перед підключенням до ліній подачі води: Перекрийте водопостачання.
- ▶ Переконайтеся, що до системи подавання питної води має доступ лише кваліфікований персонал.



ПОПЕРЕДЖЕННЯ

Небезпека отруєння через неочищену воду!

- ▶ Підключайте пристрій лише до системи питного водопостачання.

3.9.1 Підключення шланга

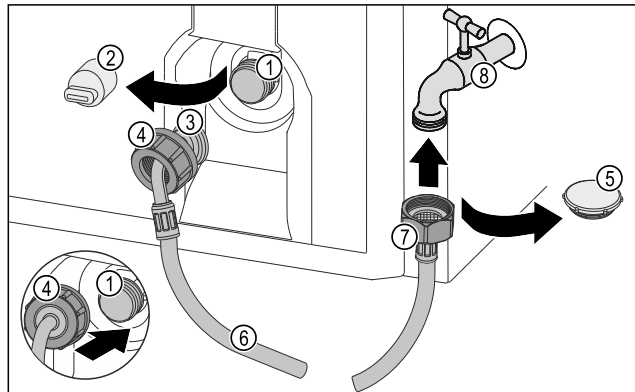

Fig. 45

- | | |
|---|--------------------------|
| (1) Електромагнітний клапан: Електромагнітний клапан розташований внизу на задній стінці пристрою. Його обладнано різьбою R3/4. | (5) Захисний ковпак |
| (2) Кришка | (6) Шланг |
| (3) Кінець шланга у формі кутника | (7) Прямий кінець шланга |
| (4) Гайка | (8) Кран подачі води |

УВАГА

Небезпека пошкодження через неправильний монтаж!

- ▶ Будьте обережні під час монтажу, щоб уникнути пошкодження або згинання шланга.
- ▶ Будьте обережні під час встановлення пристрою, щоб уникнути пошкодження або згинання шланга.

Підключити шланг до пристрою:

- ▶ Зніміть кришку (2).
- ▶ Насунути гайку (4) до кінцевої позиції через кінець шланга, розташований під кутом (3), та зафіксувати.

Встановлення і підключення

УВАГА

Електромагнітний клапан негерметичний через пошкоджену різьбу!

Якщо електромагнітний клапан негерметичний, може протікати вода.

▶ Дотримуйтесь інструкцій, наведених нижче, щоб встановити гайку на електромагнітний клапан.

- ▶ Обережно встановити гайку (4) на електромагнітний клапан (1) і закріпити.
- ▶ Закручуйте руками гайку (4) на нарізь до досягнення надійної і міцної посадки.
- ▶ Шланг підключено до пристрою.

Підключити шланг до крана:

- ▶ Зніміть захисний ковпачок Fig. 45 (5).
- ▶ Приєднайте прямий кінець шланга Fig. 45 (7) до водяного крана Fig. 45 (8).
- ▶ Затягніть гайку на прямому кінці шланга Fig. 45 (7) за годинниковою стрілкою.
- ▶ Шланг підключено до крана.

3.9.2 Перевірка системи подачі води

Перед повним встановленням приладу компанія Liebherr рекомендує перевірити систему подачі води на герметичність.

- ▶ Повільно відкрити кран.
- ▶ Переконайтеся, що шланги, система подачі води та з'єднання герметичні.
- ▶ Система подачі води перевірена на герметичність.
- ▶ Система подачі води герметична: ви можете повністю встановити пристрій.

Вказівка

IceMaker: Перед першим використанням необхідно очистити IceMaker. (див. Quick Start Guide або інструкцію з експлуатації)

3.10 Встановлення пристінної розпірки*

Завдяки пристінним розпіркам ваш пристрій досягатиме заявленого споживання енергії, а за високої вологості навколишнього середовища не утворюватиметься конденсат. Без використання пристінних розпірок пристрій повністю працездатний, але споживає трохи більше енергії.

Якщо вставити настінні розпірки, то глибина пристрою збільшиться приблизно на 15 мм.*

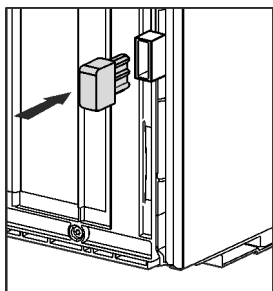

- ▶ Пристрій із пристінними розпірками: Установіть пристінну розпірку на зворотній стороні пристрою ліворуч і праворуч знизу.

3.11 Встановлення пристрою



ОБЕРЕЖНО

Небезпека травмування важким пристроєм!

- ▶ Транспортуйте пристрій до місця розташування силами двох осіб.



ОБЕРЕЖНО

Це може призвести до травм чи пошкодження пристрою.* Дверцята можуть вдаритися об стіну і таким чином пошкодитися. Пошкоджене скло дверцят може призвести до травмування!

- ▶ Захищайте дверцята від ударів об стіну. Встановіть на стіну стопор для дверцят, наприклад з повсті.
- ▶ Обмежувач відкривання дверей на 90° можна додатково замовити через сервісний центр.



ПОПЕРЕДЖЕННЯ

Небезпека виникнення пожежі внаслідок короткого замикання!

- ▶ Якщо ви ставите пристрій: не перегинайте, не стискайте й не пошкоджуйте кабель підключення до мережі.
- ▶ Не використовуйте пристрій із пошкодженим кабелем живлення.



ПОПЕРЕДЖЕННЯ

Це може призвести до загорання чи пошкодження пристрою!

- ▶ Забороняється встановлювати на холодильнику пристрої, що випромінюють тепло, наприклад, мікрохвильові печі і тостери!

Переконайтеся, що дотримані наступні умови:

- Переміщення пристрою дозволене виключно у не завантаженому стані.
- Встановлюйте пристрій лише з допомогою.
- ▶ Вийміть кабель підключення до мережі з комплекту приладдя.
- ▶ Повністю вставте гніздовий роз'єм «холодного підключення» кабелю підключення до мережі у штекер пристрою на задній стороні пристрою. Стежте за міцністю закріплення гніздового роз'єму «холодного підключення».
- ▶ За потреби прокладіть мережевий штекер за допомогою шнура до вільнодоступної розетки.

3.12 Вирівняйте пристрій

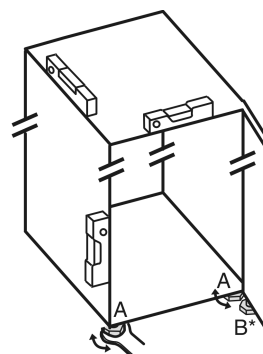

Fig. 46

- ▶ Відкручіть ніжки Fig. 46 (A) наявним у комплекті гайковим ключем із відкритим зівом і за допомогою рівня, доки пристрій не стоятиме рівно на поверхні та його не буде вирівняно.



ОБЕРЕЖНО

Небезпека травмування та пошкодження через перекидання пристрою!

Якщо додаткова ніжка на нижньому опорному кронштейні неправильно контактує з підлогою, пристрій може перекинутися. Це може призвести до заподіяння матеріальної шкоди та травмування.

- ▶ Відкрутіть додаткову регульовану ніжку на опорному кронштейні відповідно до інструкції.

- ▶ Відкручіть регульовану ніжку Fig. 46 (B) на опорному кронштейні наявним у комплекті гайковим ключем із відкритим зівом, доки вона не прилягатиме до підлоги.
- ▶ Поверніть регульовану ніжку Fig. 46 (B) ще на 90°.
- ▶ Прилад вирівняно.

3.13 Після встановлення

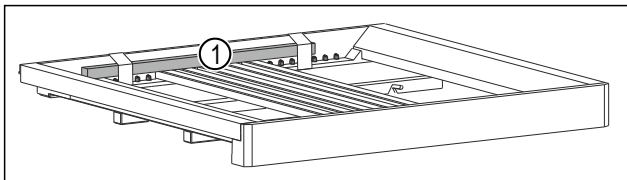

Fig. 47*

- ▶ Зніміть дерев'яний брусок Fig. 47 (1)*.
- ▶ Зніміть елементи захисту при транспортуванні.
- ▶ Зніміть захисну плівку з зовнішньої стінки корпусу.
- ▶ Зніміть захисну плівку з декоративних планок.*
- ▶ Зніміть захисну плівку зі сталеві задньої стінки.
- ▶ Очистьте пристрій. (див. інструкцію з експлуатації)
- ▶ Занотуйте тип (модель, номер), позначення пристрою, номер пристрою/серійний номер, дату покупки й адресу продавця.

3.14 Встановлення кількох пристроїв

Пристрої розраховані на різні варіанти встановлення. Якщо ви хочете розмістити кілька пристроїв поруч один з одним або один на одному, переконайтеся, що виконано такі обов'язкові умови:

- Розміщуйте поруч один з одним або один на одному виключно такі пристрої, які розроблено для цього.
- Враховуйте вказівки й наведено нижче таблицю.

УВАГА

Може призвести до пошкодження пристрою через накопичення конденсату!

- ▶ Не розміщуйте пристрій безпосередньо біля іншого холодильника/морозильника.

Модель	Тип розміщення
Усі моделі	окремо
Моделі, назва яких починається з S....	Бік у бік (Side-by-Side) (SBS)

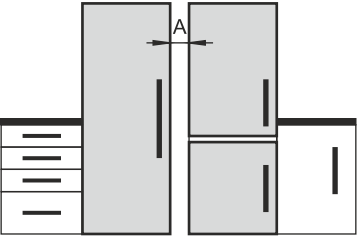
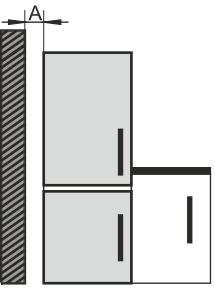
Модель	Тип розміщення
Моделі без обігріву бокових стінок	 <p>Поруч одне з одним: Розмістіть поруч один з одним із відстанню A 70 мм між пристроями. Якщо не дотриматися цієї відстані, на бічних стінках між пристроями утворюватиметься конденсат.</p>  <p>На зовнішній стінці: Розмістіть із відстанню A, як за розміщення поруч одне з одним. Якщо не дотриматися цієї відстані, на бічній стінці пристрою може утворюватися конденсат.</p>

Моделі та спосіб їхнього розміщення

Зберіть пристрої згідно до окремої інструкції з монтажу.

3.15 Інтеграція пристрою в кухонний гарнітур

Ви можете вбудувати пристрій у кухонний гарнітур.

Враховуйте при цьому наступні умови для встановлення:

- Якщо над пристроєм буде монтуватись антресольна шафа, то на задній стінці антресольної шафи треба передбачити вентиляційний переріз відповідної глибини.
- Якщо пристрій із шарнірами встановлюється поряд зі стіною, то необхідно враховувати відстань до бокової частини пристрою.
- Щоб забезпечити повне відкриття дверей, пристрій має виступати вперед на товщину передньої частини. Пристрій може виступати і більше залежно від глибини ніш.

Вказівка

Набір для обмеження кута відкривання дверей на 90° у пристроях з амортизацією закривання можна отримати через сервісний центр.



ПОПЕРЕДЖЕННЯ

Небезпека виникнення пожежі внаслідок короткого замикання!

- ▶ Якщо ви ставите пристрій: не перегинайте, не стискайте й не пошкоджуйте кабель підключення до мережі.
- ▶ Не використовуйте пристрій із пошкодженим кабелем живлення.

Встановлення і підключення

Переконайтесь, що виконані наступні передумови:

- ❑ Розетка розташована в легкодоступному місці й не за пристроєм.
- ❑ Вимоги до вентиляції виконано. (див. 3.3 Вимоги до вентиляції)
- ❑ Приєднувальні розміри враховано. (див. 3.17 Підключення пристрою до мережі електроживлення)
- ❑ Пристінні розпірки змонтовано.*

3.15.1 Розміри ніш для пристроїв з утепленою ручкою

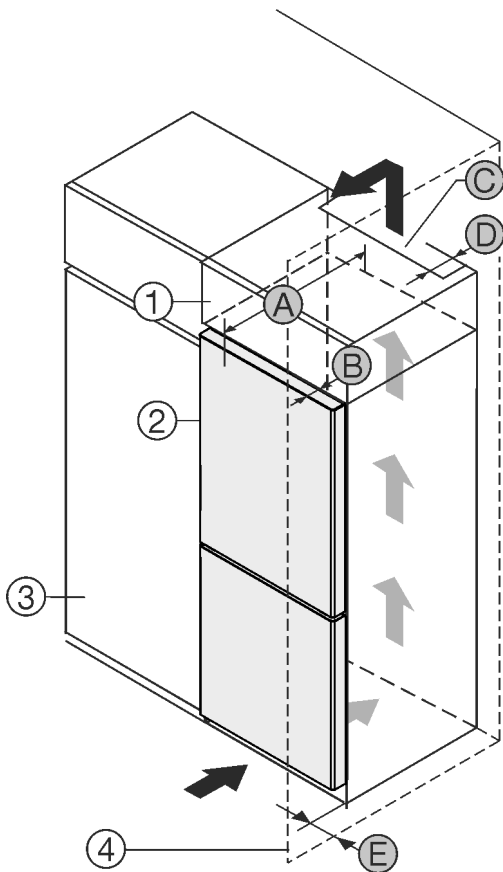

Fig. 48

- | | |
|----------------------|---|
| (1) Антресольна шафа | (B) Глибина дверей |
| (2) Пристрій | (C) Вентиляційний переріз |
| (3) Кухонна шафа | (D) Відстань до задньої стінки пристрою |
| (4) Стінка | (E) Відстань до сторони пристрою |
| (A) Глибина пристрою | |

Пристрої з утепленою ручкою:	
A	675 мм ^x
B	75 мм
C	мін. 300 см ²
D	мін. 50 мм
E	мін. 13 мм

Пристрої з утепленою ручкою та скляною/кам'яною передньою частиною:	
A	682 мм ^x
B	82 мм
C	мін. 300 см ²

Пристрої з утепленою ручкою та скляною/кам'яною передньою частиною:	
D	мін. 50 мм
E	мін. 20 мм

^x Що стосується пристроїв з пристінними розпірками, величина збільшується на 15 мм.*

3.16 Утилізація упаковок



ПОПЕРЕДЖЕННЯ

Небезпека задушення пакувальними матеріалами та плівкою!

- ▶ Не дозволяйте дітям гратися з пакувальними матеріалами.

Упаковка виготовлена із матеріалів, які підлягають повторному використанню.

- Гофрований картон/картон
- Деталі із спіненого полістиролу
- Поліетиленова плівка та мішок.
- Стрічки-стяжки з поліпропілену
- збита цвяхами дерев'яна рама з вставкою з поліетилену*
- ▶ Пакувальні матеріали слід здавати до офіційно визначеного приймального пункту.

3.17 Підключення пристрою до мережі електроживлення



ПОПЕРЕДЖЕННЯ

Небезпека ураження електричним струмом і травмування через пошкодження пристрою або пошкодження кабелю живлення!

Небезпека для життя і ризик порізів. Якщо під час транспортування пристрій або кабель живлення було пошкоджено, це може призвести до смертельного ураження електричним струмом. Ви також можете порізатися о пошкоджені частини корпусу пристрою.

- ▶ Перевірте пристрій і кабель підключення до мережі на наявність пошкоджень після транспортування.
- ▶ Не використовуйте прилад, якщо прилад або шнур живлення пошкоджено.
- ▶ Зв'яжіться зі службою сервісного обслуговування.

Підключіть пристрій до мережі електроживлення за допомогою мережевого кабелю, що постачається окремо. Мережевий кабель має гніздо на одному кінці й штекер на іншому кінці.

Переконайтесь, що виконані такі умови:

- Пристрій і мережевий кабель не пошкоджені.
- Пристрій налаштовано відповідно до нормативних вимог. (див. 3.10 Встановлення пристінної розпірки*)
- Вимоги до електричного під'єднання дотримано.
- Розміри для під'єднання відповідно до нормативних вимог відомі та дотримані. (див. 3.4 Приєднувальні розміри для електроживлення)
- Напруга й частота мережі відповідають технічним характеристикам, зазначеним на заводській таблиці.
- Розетка заземлена й захищена електричним запобіжником відповідно до нормативних вимог.

- Струм відмикання запобіжника складає від 10 А до 16 А.
- Розетка розташовується в легкодоступному місці й не позаду пристрою. (див. 3.4 Приєднувальні розміри для електроживлення)

УВАГА

Небезпека пошкодження через неналежне використання! Пошкодження електричних компонентів пристрою.

- ▶ Використовуйте виключно кабель підключення до мережі, що входить у комплект поставки.



ПОПЕРЕДЖЕННЯ

Небезпека пожежі через неналежне підключення! Загоряння.

Ушкодження на пристрої.

- ▶ Не використовувати подовжувальний кабель.
- ▶ Не використовувати розподільний щит.

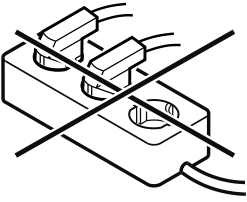

УВАГА

Небезпека пошкодження через неналежне підключення! Ушкодження на пристрої.

- ▶ Не підключати пристрій до автономних інверторів, наприклад генераторів сонячної енергії та бензинових генераторів.
- ▶ З'єднайте штекер мережевого кабелю із джерелом живлення. Стежте за надійністю контакту мережевого штекера із розеткою.
- ▶ На дисплеї з'являється логотип компанії Liebherr.
- ▶ Індикатор змінюється на символ режиму очікування.
- ▶ Якщо протягом 60 секунд не буде здійснено жодних дій: символ режиму очікування тьмяніє або зникає.
- ▶ Пристрій підключено. Для першого введення в експлуатацію див. наступний розділ або інструкцію з експлуатації.

4 Функції Touch & Swipe-дисплея

Керування пристроєм здійснюється за допомогою Touch & Swipe-дисплея. За допомогою Touch & Swipe-дисплея (далі – «Дисплей») можна вибирати функції пристрою дотиком або проведенням пальцем по екрану. За 10 секунд бездіяльності дисплей повертається до попереднього меню або індикації стану.

4.1 Навігація і пояснення символів

На малюнках зображено різні символи для навігації за допомогою дисплея. Ці символи описані в нижче наведеній таблиці.

Символ	Опис
	Швидко торкнутися дисплея: Активація/деактивація функції. Підтвердження вибору. Відкрити підменю.

Символ	Опис
	Тривалий дотик на дисплеї протягом певного часу (наприклад, 3 секунди): Активація/деактивація функції або значення.
	Рух праворуч або ліворуч: Навігація в меню.
	Швидко торкнутися символу «Назад»: Перейти на один рівень меню назад.
	Натиснути й утримувати символ «Назад» протягом 3 секунд: Перейти до індикації стану.
	Стрілка з годинником: Через більш ніж 10 секунд на дисплеї з'явиться таке повідомлення.
	Стрілка з індикацією часу: Через вказаний час на дисплеї з'явиться таке повідомлення.
	Відкрити символ «Меню налаштування»: Перейти до меню налаштувань і відкрити меню налаштувань. За необхідності: Перейти в меню налаштувань до потрібної функції. (див. 4.2.1 Відкривання меню налаштування)
	Відкрити символ «Розширене меню»: Перейти до розширеного меню і відкрити розширене меню. За необхідності: Перейти в розширеному меню до потрібної функції. (див. 4.2.2 Відкривання розширеного меню)
Бездіяльність протягом 10 секунд	За 10 секунд бездіяльності дисплей повертається до попереднього меню або індикації стану.
Зачинити і знову відчинити двері.	Якщо зачинити й одразу відчинити двері, індикація на дисплеї повернеться до індикації стану.

Примітка: Малюнки на дисплеї відображаються з англійськими термінами.

4.2 Меню

Функції пристрою розподілено в різних розділах меню:

Вказівка

Ви можете придбати аксесуари в магазині побутової техніки Liebherr-Hausgeräte за адресою home.liebherr.com/shop/de/deu/zubehor.html.

5.2 Запуск IceMaker

Якщо ваш пристрій оснащено функцією IceMaker, то **перед першим використанням** необхідно почистити IceMaker.

Переконайтеся, що виконані такі умови:

- Водопостачання підключено. Див. Installation Guide або посібник з монтажу.
- Пристрій повністю підключено.
- ▶ Почистити IceMaker. (див. 10.4.5 Почистити IceMaker)

6 Зберігання

6.1 Вказівки щодо зберігання

**ПОПЕРЕДЖЕННЯ**

Небезпека пожежі через електричні пристрої!
Якщо ви використовуєте електричні пристрої в зоні харчових продуктів свого пристрою, вони можуть спричинити пожежу.
▶ Не використовуйте електричні пристрої в зоні харчових продуктів пристрою, якщо вони не рекомендовані виробником.

Вказівка

У випадку недостатньої вентиляції використання енергії зростає, а охолоджувальна здатність знижується.
▶ Забороняється закривати прорізи для притоку повітря.

Дотримуйтеся наведених нижче рекомендацій щодо зберігання:

- У морозильнику: Добре запакувати продукти.
- Запакувати сире м'ясо або рибу в чисті, закриті контейнери. Таким чином, м'ясо або риба не торкатимуться і не потраплятимуть на інші продукти.
- Рідини зберігати в закритих резервуарах.
- Зберігати продукти на достатній відстані один від одного для забезпечення належної циркуляції повітря.
- У відділенні для вина: Поверхню для зберігання зміщувати залежно від потрібної висоти.
- У відділенні для вина: Враховувати максимальне завантаження. (див. 11.1 Технічні дані)
- Зберігати продукти відповідно до інструкцій на упаковці.
- Завжди дотримуватися терміну придатності, зазначеного на упаковці.

Вказівка

Не дотримання цих норм може призвести до псування харчових продуктів.

6.2 Морозильник

Тут за температури -18 °C створюються сухі морозні кліматичні умови. Морозні кліматичні умови підходять для зберігання заморожених продуктів і заморожуваних виробів протягом кількох місяців, виготовлення кубиків льоду або заморожування свіжих продуктів.

6.2.1 Заморожування продуктів

Кількість для заморожування

Протягом 24 годин можна заморозити щонайбільше таку кількість свіжих продуктів, яка вказана на заводській таблиці (див. 11.5 Заводська таблицка) «Здатність до заморожування ... кг/24 год».

Щоб забезпечити швидке промерзання продуктів, слід дотримуватися таких кількостей на упаковку:

- Фрукти й овочі до 1 кг
- М'ясо до 2,5 кг

Заморожування продуктів за допомогою функції SuperFrost

Залежно від обсягу заморожування ви можете активувати функцію SuperFrost перед заморожуванням, щоб досягти нижчої температури замерзання. (див. SuperFrost)

- ▶ Активувати функцію SuperFrost, якщо об'єм заморожування більше 2 кг.

Час активації функції SuperFrost залежить від обсягу заморожування:

Кількість для заморожування	Час активації функції SuperFrost
Невеликий об'єм заморожування	Активувати функцію SuperFrost приблизно за 6 годин до заморожування. Щойно пристрій автоматично вимкне функцію SuperFrost, можна буде розсортувати продукти харчування.
Максимальний об'єм заморожування	Активувати функцію SuperFrost приблизно за 24 годин до заморожування. Щойно пристрій автоматично вимкне функцію SuperFrost, можна буде розсортувати продукти харчування.

Зберігання продуктів у відведених для них місцях**ОБЕРЕЖНО**

Небезпека отримання травм через биття скла!
Пляшки та банки з напоями при заморожуванні можуть тріснути. Особливо це стосується газових напоїв.
▶ Заморожуйте пляшки й банки з напоями, лише якщо ви активували функцію BottleTimer у додатку SmartDevice.

Кількість для заморожування	Зберігання продуктів у відведених для них місцях
Невеликий об'єм заморожування	Розташуйте запаковані харчові продукти у верхньому висувному ящику. Якщо можливо, розташуйте продукти в задній частині ящика, ближче до задньої стінки.
Максимальний об'єм заморожування	Розподіліть запаковані продукти по всіх висувних ящиках, але заморожені продукти кладіть тільки в нижній висувний ящик. Якщо можливо, розташуйте продукти в задній частині ящика, ближче до задньої стінки.

Заощадження електроенергії

6.2.2 Розморожування продуктів



ПОПЕРЕДЖЕННЯ

Небезпека отруєння!

- ▶ Розморожені продукти не слід заморозувати повторно.
- ▶ Розморожені продукти потрібно використати якомога швидше.

Розморожувати продукти можна різними способами:

- у холодильному пристрої
- за допомогою мікрохвильової печі
- у печі чи духовці
- при кімнатній температурі
- ▶ Виймайте стільки продуктів, скільки необхідно.

6.3 Термін придатності

Вказані терміни зберігання - це орієнтовні значення.

В продуктах з вказівкою мінімального строку зберігання дійсною є завжди дата, вказана на упаковці.

6.3.1 Морозильник

Орієнтовні терміни зберігання різних продуктів харчування		
Кубики льоду	до -18 °C	від 2 до 6 місяців
Ковбаса, шинка	до -18 °C	від 2 до 3 місяців
Хліб, хлібобулочні вироби	до -18 °C	від 2 до 6 місяців
Дичина, свинина	до -18 °C	від 6 до 9 місяців
Риба, жирна	до -18 °C	від 2 до 6 місяців
Риба, пісна	до -18 °C	від 6 до 8 місяців
Сир	до -18 °C	від 2 до 6 місяців
Птиця, яловичина	до -18 °C	від 6 до 12 місяців
Фрукти, овочі	до -18 °C	від 6 до 12 місяців

7 Заощадження електроенергії

- Обов'язково забезпечити вільну вентиляцію. Не закривайте вентиляційні отвори/решітки.
- Забороняється закривати прорізи для притоку повітря від вентилятора.
- Не встановлюйте пристрій в місце, що піддається дії прямих сонячних променів, або поруч із обігрівачем тощо.
- В разі встановлення пристрою безпосередньо біля духовки споживання енергії може дещо збільшитися. Це залежить від тривалості й інтенсивності використання духовки.
- Споживання електроенергії залежить від умов у місці встановлення, наприклад оточуючої температури (див. 2.4 Область застосування пристрою) . При вищій температурі навколишнього середовища споживання енергії може зрости.
- Відчиняйте пристрій на якомога коротші проміжки часу.
- Чим нижче налаштовано температуру, тим вищі витрати енергії.
- Кладіть теплі страви: необхідно охолодити до кімнатної температури.

8 Керування

8.1 Елементи керування та індикації

8.1.1 Індикатор стану

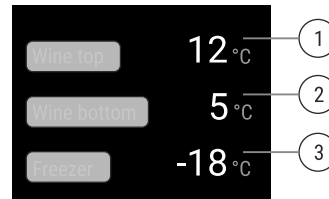

Fig. 53 Індикатор стану показує фактичну температуру.

- (1) Індикатор температури верхнього відділу для вина
- (2) Індикатор температури нижнього відділу для вина
- (3) Індикатор температури морозильника

Індикатор стану показує фактичну температуру і є вихідним індикатором. Звідти відбувається навігація до функцій і налаштувань.

8.1.2 Символи індикації

Символи індикації повідомляють про поточний стан пристрою.

Символ	Стан пристрою
	Режим очікування Пристрій або температурну зону вимкнено.
	Пульсуюче число Пристрій працює. Температура пульсує, поки не буде досягнуто бажане значення.
	Пульсуючий символ Пристрій працює. Здійснюється налаштування.

8.2 Функції пристрою

8.2.1 Вказівки щодо функцій пристрою

Функції пристрою налаштовано на заводі таким чином, щоб ваш пристрій був повністю функціональним.

Перед зміною, активацією або деактивацією функцій пристрою переконайтеся, що дотримано наведених нижче вимог:

- Ви прочитали і зрозуміли опис роботи дисплея. (див. 4 Функції Touch & Swipe-дисплея)
- Ви ознайомилися з елементами керування та індикації вашого пристрою.



Вимкнення та ввімкнення пристрою

Використовуйте цю функцію для вимкнення та ввімкнення пристрою.

Вимикання пристрою

В разі вимкнення пристрою попередньо встановлені налаштування зберігаються.

Переконайтеся, що виконані такі умови:

- ❑ Інструкції з експлуатації (див. 12 Виведення з експлуатації) були виконані.



Fig. 54

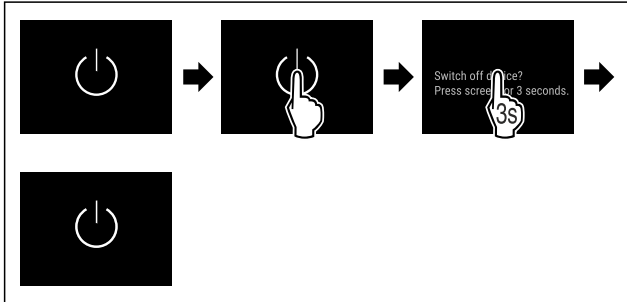

Fig. 55

- ▶ Виконати кроки згідно з малюнком.
- ▶ Пристрій вимкнено.
- ▶ На дисплеї з'являється символ режиму очікування.
- ▶ Дисплей стає чорним.

Увімкнення пристрою

Коли дисплей перебуває в режимі спокою:

- ▶ Торкнутися дисплея.

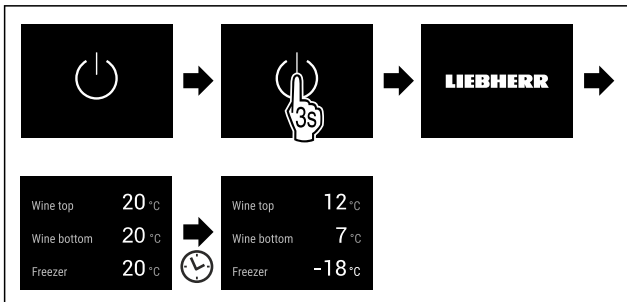

Fig. 56 Ілюстративне зображення

- ▶ Виконати кроки згідно з малюнком. Коли пристрій запускається в демонстраційному режимі:
- ▶ Деактивувати демонстраційного режиму. (див. Деактивація демонстраційного режиму)
- ▶ Пристрій увімкнений.
- ▶ Відновлюються раніше встановлені налаштування.
- ▶ Пристрій охолоджується до встановленої температури.

Вимкнення та увімкнення температурної зони

Температурні зони пристрою можна вимикати окремо.

Використання:

- Очищення

Вимкнення зони для вина

Переконайтеся, що виконано такі умови:

- ❑ Відділення для вина порожнє.

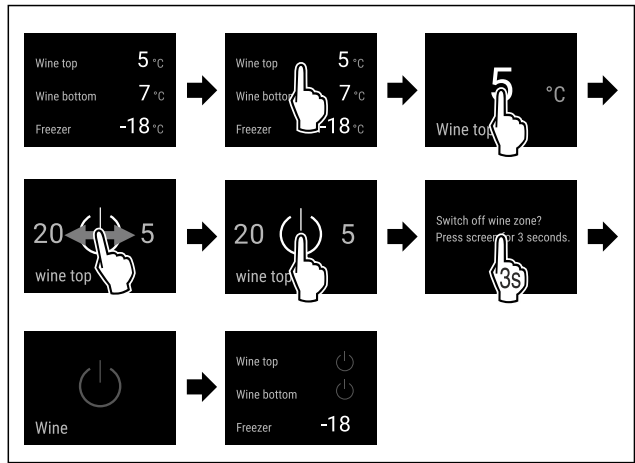

Fig. 57 Приклад ілюстративного зображення зони для вина вище

- ▶ Виконати кроки згідно з малюнком.
- ▶ Відділення для вина повністю вимкнено.

Увімкнення зони для вина

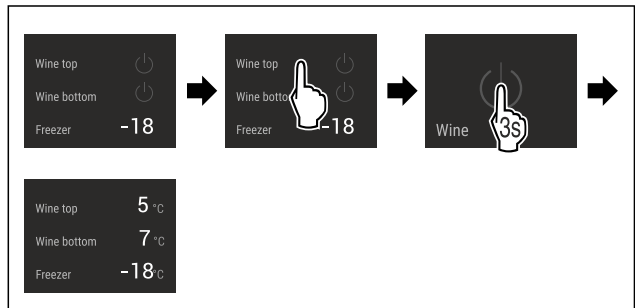

Fig. 58 Приклад ілюстративного зображення зони для вина вище

- ▶ Виконати кроки згідно з малюнком.
- ▶ Відділення для вина увімкнено.
- ▶ Усі зони для вина охолоджуються відповідно до останньої встановленої температури.

12 °C Температура

Ця функція використовується для регулювання температури.

Температура залежить від наведених нижче факторів:

- Частота відкривання дверцят
- Тривалість відкривання дверцят
- Кімнатна температура у місці встановлення
- Тип, температура й кількість продуктів

Температурна зона	Встановлена на заводі температура	Рекомендоване налаштування
12 °C Відділення для вина	12 °C	Залежно від сорту вина
-18 °C Морозильник	-18 °C	-18 °C

Керування

Налаштування температури у відділенні для вина

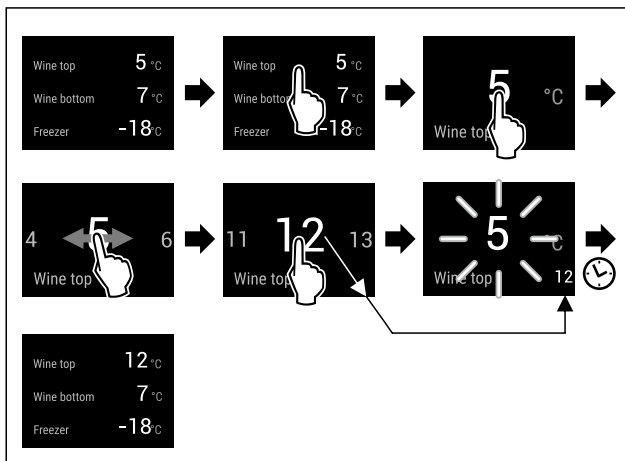

Fig. 59 Ілюстративне зображення: налаштування температури у верхньому відділенні для вина.

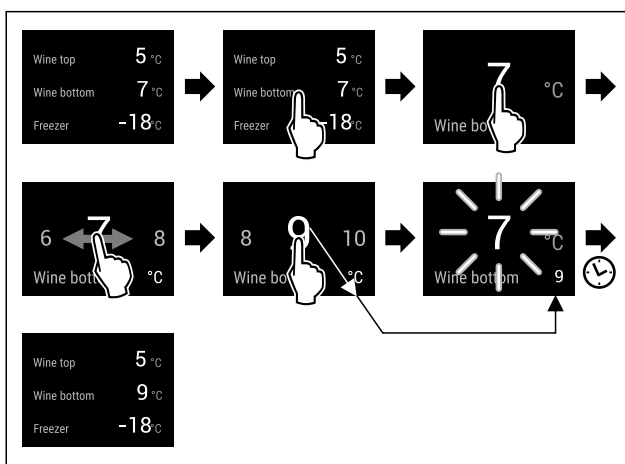

Fig. 60 Ілюстративне зображення: налаштування температури в нижньому відділенні для вина.

- ▶ Виконати кроки згідно з малюнком.
- ▷ Температуру налаштовано.

Налаштування температури в морозильнику

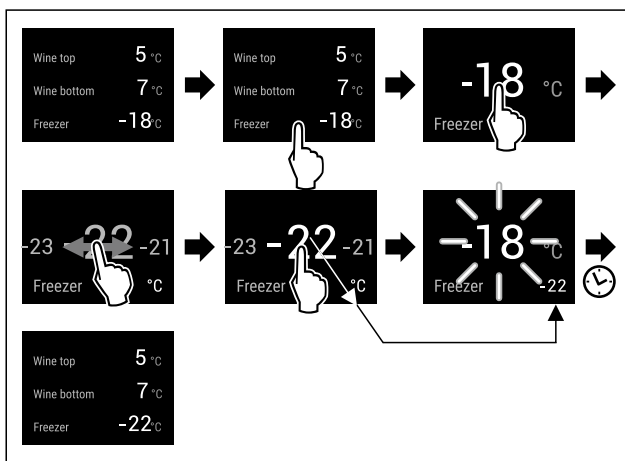

Fig. 61 Ілюстративне зображення

- ▶ Виконати кроки згідно з малюнком.
- ▷ Температуру налаштовано.

SuperFrost

Ця функція використовується для активації чи деактивації SuperFrost. У разі активації функції SuperFrost потужність заморожування збільшується. Таким чином, встановлюється температура заморожування нижче налаштованої.

Використання:

- Швидко проморозувати свіжі харчові продукти. Цим забезпечується, що зберігаються харчова цінність, зовнішній вигляд і смак харчових продуктів.
- Підвищити резерви холоду у складених заморожених продуктах, перш ніж пристрій розморозиться.

За активованої функції пристрій працює в режимі максимальної потужності. Через це рівень шуму під час роботи пристрою може тимчасово зрости; крім того, зростає і споживання енергії.

Якщо двері залишаються відчиненими надто довго, наприклад для складання продуктів, пристрій автоматично перевіряє, чи збігається фактична температура в пристрої з налаштованою температурою в приладі. Якщо різниця перевищує певне значення, пристрій автоматично охолоджує сильніше. Через це відображувана температура на дисплеї може бути вищою, ніж фактична температура всередині пристрою. Це нормально й означає, що пристрій працює без помилок.

Активація SuperFrost

Переконайтеся, що виконані такі умови:

- Враховується кількість продуктів для заморожування та час активації SuperFrost. (див. Заморожування продуктів за допомогою функції SuperFrost)



Fig. 62

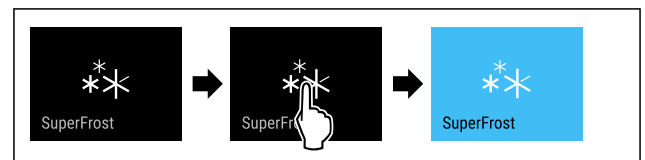

Fig. 63

- ▶ Виконати кроки згідно з малюнком.
- або-
- ▶ Активувати за допомогою додатку SmartDevice.
- ▷ SuperFrost активовано.
- ▷ Індикатор температури стає синім.

Деактивація SuperFrost

Функція SuperFrost автоматично вимикається через 56–72 години, залежно від кількості продуктів, що зберігаються. Однак ви завжди можете вручну деактивувати функцію SuperFrost:



Fig. 64

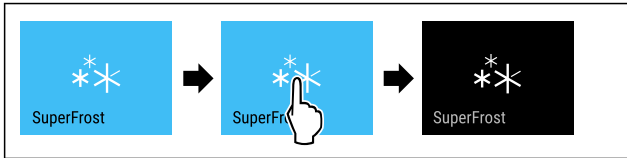

Fig. 65

- ▶ Виконати кроки згідно з малюнком.
- або-
- ▶ Деактивувати за допомогою додатка SmartDevice.
- ▷ SuperFrost деактивовано.
- ▷ Пристрій продовжує працювати у звичайному режимі.
- ▷ Пристрій охолоджується до попередньо встановленої температури.

PartyMode

За допомогою цієї функції активується або деактивується режим PartyMode. Режим PartyMode активує різні функції, необхідні для вечірки.

PartyMode активує такі функції:

- SuperFrost (див. SuperFrost)
- IceMaker із MaxIce (див. IceMaker / MaxIce)

Ви можете налаштувати всі зазначені функції універсальним чином і відповідно до індивідуальних вподобань. Якщо ви деактивуйте режим PartyMode, всі зміни буде скасовано.

За активованої функції пристрій працює в режимі максимальної потужності. Через це рівень шуму під час роботи пристрою може тимчасово зрости; крім того, зростає і споживання енергії.

Активація PartyMode

Переконайтеся, що виконані такі умови:

- Функцію IceMaker введено в експлуатацію. (див. 5.2 Запуск IceMaker)



Fig. 66

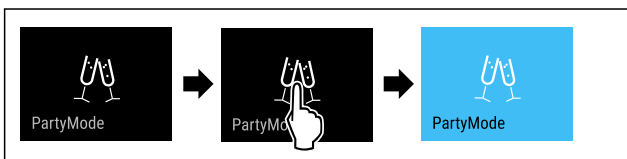

Fig. 67

- ▶ Виконати кроки згідно з малюнком.
- ▷ Режим PartyMode та пов'язані з ним функції активовано.
- ▷ Індикатор температури стає синім.
- ▷ Поточна температура блиматиме, доки не буде досягнуто заданої температури.

Деактивація PartyMode

Функція PartyMode автоматично деактивується через 24 год. Однак ви будь-коли можете деактивувати функцію PartyMode вручну:



Fig. 68



Fig. 69

- ▶ Виконати кроки згідно з малюнком.
- ▷ PartyMode деактивовано.
- ▷ Прилад охолоджується до попередньо встановленої температури: Поточна температура блиматиме, доки не буде досягнуто заданої температури.

SabbathMode

За допомогою цієї функції активується або деактивується режим SabbathMode. У разі активації цієї функції деякі електронні функції вимикаються. Таким чином ваш пристрій відповідатиме релігійним вимогам під час єврейських свят, як-от шабат, а також вимогам сертифікату STAR-K Kosher.

Стан пристрою за активного режиму SabbathMode
На дисплеї стану постійно відображається SabbathMode.
Всі функції на дисплеї, крім функції деактивації режиму SabbathMode , заблоковано.
Ввімкнені функції залишаються активними.
Дисплей продовжує світитися, коли ви зачиняєте дверцята.
Внутрішнє освітлення вимкнено.
Нагадування не виконуються. Налаштований часовий інтервал призупиняється.
Нагадування та попередження не показуються.
Сигнал попередження про незачинені дверцята не подається.
Сигнал про аварійне зниження температури не подається.
IceMaker не працює.
Після зникнення напруги в мережі пристрій перемикається в режим SabbathMode.

Стан пристрою

Вказівка

Цей пристрій має сертифікацію інституту «Institute for Science and Halacha». (www.machonhalacha.co.il)

Список сертифікованих STAR-K пристроїв наведено на сайті www.star-k.org/appliances.

Активація SabbathMode



Fig. 70



Fig. 71

Керування

- ▶ Виконати кроки згідно з малюнком.
- ▶ SabbathMode активовано.
- ▶ На дисплеї стану постійно відображається режим SabbathMode.

Деактивація SabbathMode

Функція SabbathMode автоматично деактивується через 80 год. Однак ви будь-коли можете деактивувати функцію SabbathMode вручну:

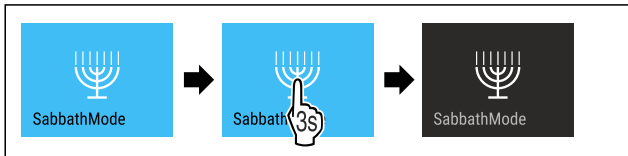

Fig. 72

- ▶ Виконати кроки згідно з малюнком.
- ▶ SabbathMode деактивовано.



EnergySaver

За допомогою цієї функції активується або деактивується режим енергозбереження. В разі активації режиму енергозбереження споживання енергії знижується, а температура у пристрої підвищується. Продукти харчування залишаються свіжими, але термін зберігання скорочується.

Активація EnergySaver

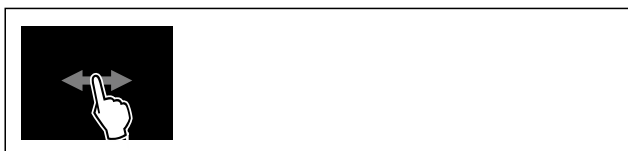

Fig. 73

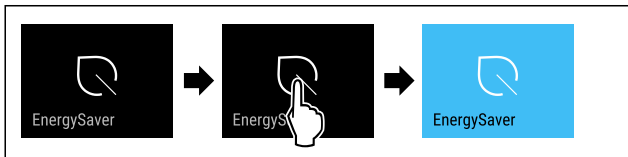

Fig. 74

- ▶ Виконати кроки згідно з малюнком.
- ▶ Режим енергозбереження активовано.

Деактивація EnergySaver

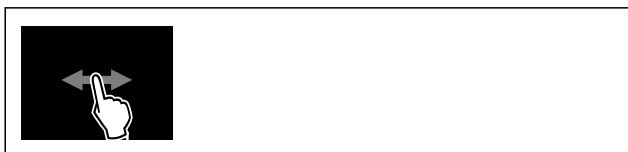

Fig. 75

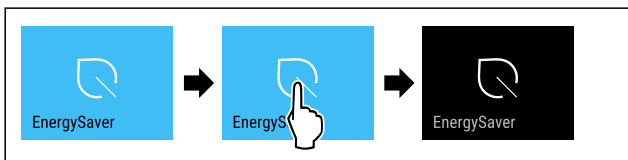

Fig. 76

- ▶ Виконати кроки згідно з малюнком.
- ▶ Режим енергозбереження деактивовано.



IceMaker / MaxIce

За допомогою функції IceMaker активується або деактивується вироблення кубиків льоду. Функція MaxIce дає змогу заморозити більше кубиків льоду у системі IceMaker. Функція MaxIce вимикається автоматично через 48 годин. Однак ви завжди можете деактивувати функцію MaxIce вручну: (див. Деактивація MaxIce)

Додаткова інформація щодо обсягу вироблення кубиків льоду:	(див. 11.1 Технічні дані)
Додаткова інформація щодо притоку води в межах функції IceMaker:	(див. Приток води IceMaker)
Додаткова інформація щодо очищення ліній IceMaker:	(див. TubeClean)

За активованої функції пристрій працює в режимі максимальної потужності. Через це рівень шуму під час роботи пристрою може тимчасово зрости; крім того, зростає і споживання енергії.

Активація IceMaker

Переконайтеся, що виконані такі умови:

- Забезпечено подачу води на підключенні до водопроводу. Див. посібник з монтажу.
- IceMaker введено в експлуатацію. (див. 9.3 IceMaker)



Fig. 77

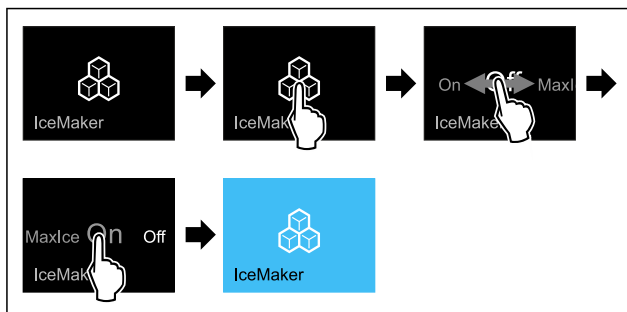

Fig. 78

- ▶ Виконати кроки згідно з малюнком.

-або-

- ▶ Активувати за допомогою додатку SmartDevice.
- ▶ IceMaker активовано. До вироблення перших кубиків льоду за допомогою функції IceMaker може минути до 24 годин.

Активація IceMaker за допомогою MaxIce

Якщо ви до цього не активували функцію IceMaker, переконайтеся, що виконані такі умови:

- Забезпечено подачу води на підключенні до водопроводу. Див. посібник з монтажу.
- IceMaker введено в експлуатацію. (див. 9.3 IceMaker)



Fig. 79

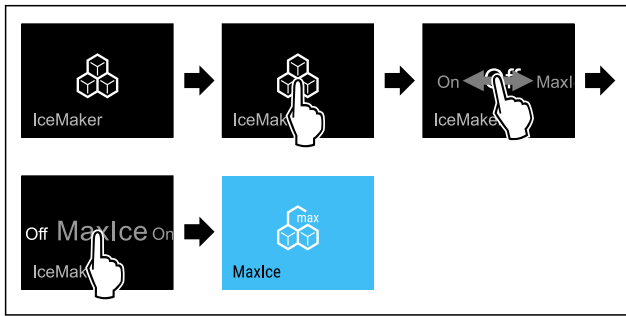

Fig. 80

- ▶ Виконати кроки згідно з малюнком.
- або-
- ▶ Активувати за допомогою додатку SmartDevice.
- ▶ Функції IceMaker і MaxIce активовано.

Перемикання між IceMaker і MaxIce

Якщо ви активували функцію IceMaker і хочете переключитися на MaxIce:



Fig. 81

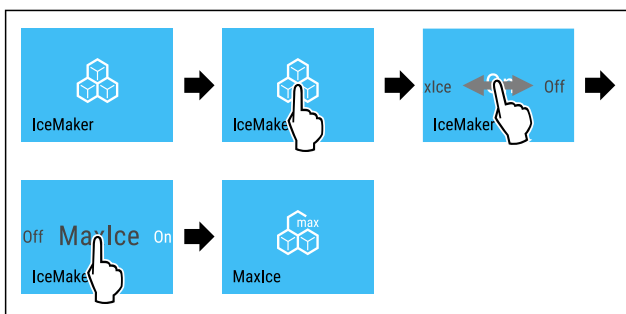

Fig. 82

- ▶ Виконати кроки згідно з малюнком.
- ▶ Функції IceMaker і MaxIce активовано.

Якщо ви активували функцію MaxIce і хочете переключитися на IceMaker:

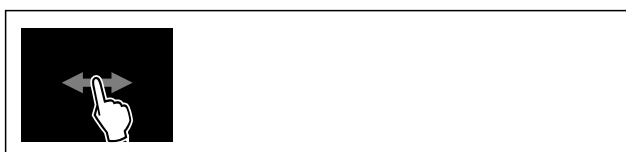

Fig. 83

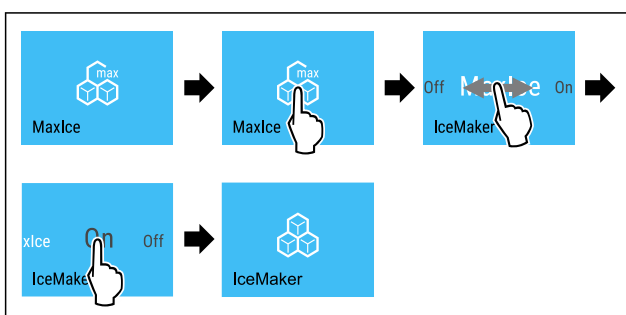

Fig. 84

- ▶ Виконати кроки згідно з малюнком.
- ▶ IceMaker активовано.

▶ MaxIce деактивовано.

Деактивація IceMaker і MaxIce



Fig. 85

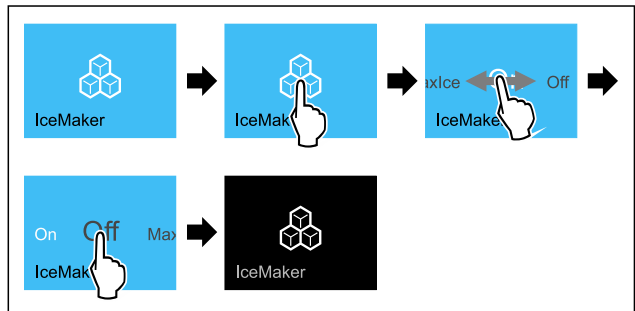

Fig. 86 Ілюстрація активованої функції IceMaker (наведено як приклад)

- ▶ Виконати кроки згідно з малюнком.
- або-
- ▶ Деактивувати за допомогою додатку SmartDevice.
- ▶ IceMaker і MaxIce деактивовано.
- ▶ Поточне вироблення кубиків льоду закінчується.
- ▶ Робота функції IceMaker автоматично завершується.

Деактивація MaxIce

- ▶ Активуйте IceMaker. (див. Активація IceMaker)
- ▶ MaxIce деактивовано.
- ▶ IceMaker активовано.
- ▶ Деактивація IceMaker і MaxIce: (див. Деактивація IceMaker і MaxIce)

5

Приток води IceMaker

Ця функція налаштовує приток води. Приток води регулює кількість поданої води. Ви можете змінити приток води, якщо він не відповідає тиску води та розміру формованих кубиків льоду.

На момент поставки приток води встановлено на значення 4. Можна вибрати значення від 1 (найменший приток) до 8 (найбільший приток).

Налаштування притоку води

Переконайтеся, що виконані такі умови:

- Функцію IceMaker введено в експлуатацію. (див. 5.2 Запуск IceMaker)
- IceMaker активовано. (див. IceMaker / MaxIce)



Fig. 87

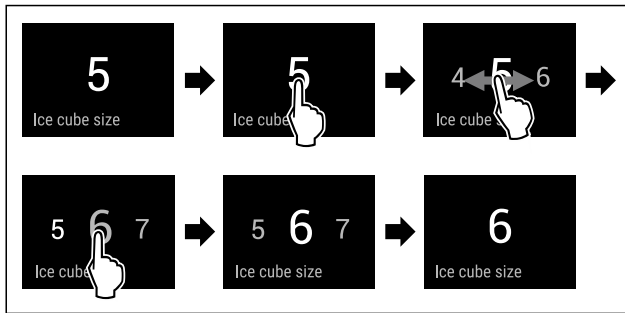

Fig. 88 Ілюстративне зображення: перемикання зі значення 5 на значення 6.

- ▶ Виконати кроки згідно з малюнком.
- ▶ Приток води налаштовано.



TubeClean

Ця функція використовується для активації чи деактивації TubeClean. У разі активації функції TubeClean здійснюється очищення водопровідних ліній IceMaker.

Активация TubeClean

Переконайтеся, що виконані такі умови:

- Все підготовлено до очищення IceMaker. (див. 10.4.5 Почистити IceMaker)
- Напоготові стоїть порожня ємність з об'ємом 1,5 л і максимальною висотою 10 см.
- ▶ Поставити ємність у висувний ящик під IceMaker.



Fig. 89

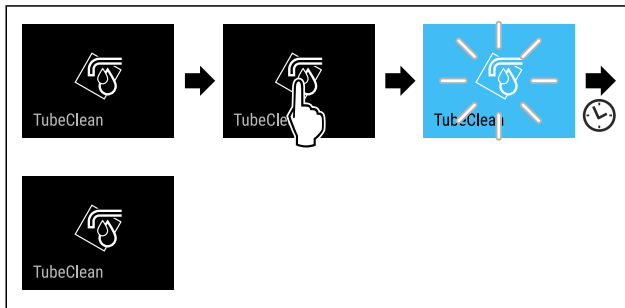

Fig. 90

- ▶ Виконати кроки згідно з малюнком.
- ▶ TubeClean активовано.
- ▶ Процес очищення запущено: символ блиматиме, доки процес очищення не завершиться автоматично через 60 хвилин.
- ▶ Після завершення процесу очищення: Пристрій продовжує працювати у звичайному режимі.

Деактивация TubeClean

Робота функції TubeClean автоматично завершується через 60 хвилин. Однак ви в будь-який момент можете деактивувати TubeClean під час процесу очищення:

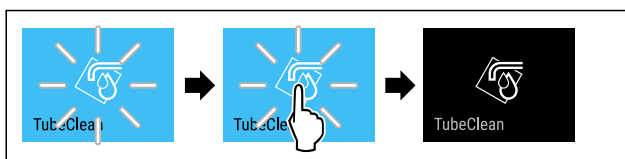

Fig. 91

- ▶ Виконати кроки згідно з малюнком.
- ▶ TubeClean деактивовано: Процес очищення скасовано.

▶ Пристрій продовжує працювати у звичайному режимі.



Блокування введення

Ця функція використовується, щоб активувати або деактивувати блокування введення. Блокування введення запобігає випадковому ввімкненню пристрою, наприклад дітьми.

Використання:

- Уникнути ненавмисної зміни функцій.
- Уникнути випадкового вимкнення пристрою.
- Уникнути випадкового налаштування температури.

Активация блокування введення

В разі активації блокування введення ви все ще можете переміщатися в меню, але не можете вибирати або змінювати інші функції.

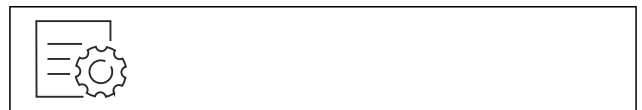

Fig. 92

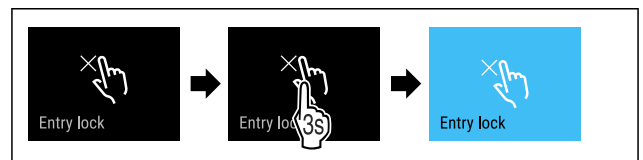

Fig. 93

- ▶ Виконати кроки згідно з малюнком.
- ▶ Блокування введення активовано.

Деактивация блокування введення



Fig. 94

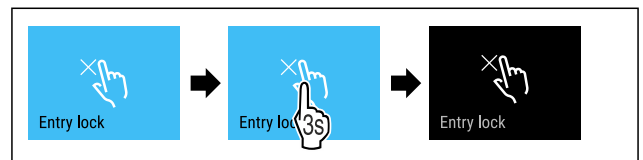

Fig. 95

- ▶ Виконати кроки згідно з малюнком.
- ▶ Блокування введення деактивовано.



Нагадування

За допомогою цієї функції активуються або деактивуються нагадування. Цю функцію активовано під час постачання.

Якщо функція активована, з'являться нижченаведені нагадування:

- Заміна фільтра з активованим вугіллям FreshAir (див. Заміна фільтра з активованим вугіллям FreshAir)

Активация нагадування



Fig. 96

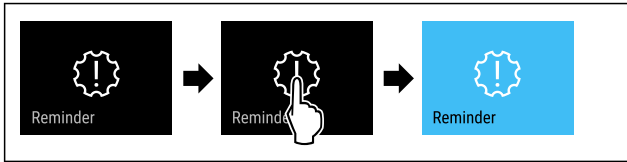

Fig. 97

- ▶ Виконати кроки згідно з малюнком.
- ▷ Нагадування активовано.

Деактивація нагадування



Fig. 98

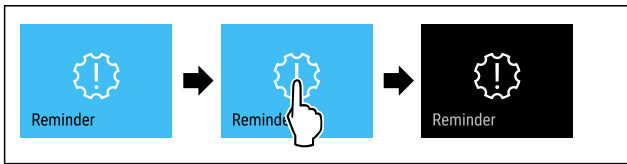

Fig. 99

- ▶ Виконати кроки згідно з малюнком.
- ▷ Нагадування деактивовано.

Мова

Ця функція використовується для налаштування мови дисплея.

Ви можете налаштувати наведені нижче мови:

- Німецька
- Англійська
- Французька
- Іспанська
- Італійська
- Нідерландська
- Чеська
- Польська
- Португальська
- Болгарська
- Російська
- Китайська

Налаштування мови



Fig. 100

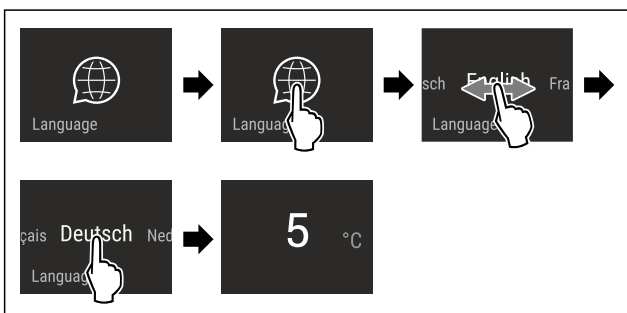

Fig. 101 Ілюстративне зображення налаштування мови й температури

- ▶ Виконати кроки згідно з малюнком.

- ▷ Мову налаштовано.
- ▷ Дисплей перейде до відображення стану.

Одиниця вимірювання температури

Ця функція використовується для налаштування одиниць вимірювання температури. Ви можете встановити градуси Цельсія або градуси Фаренгейта як одиницю вимірювання температури.

Налаштування одиниці вимірювання температури



Fig. 102

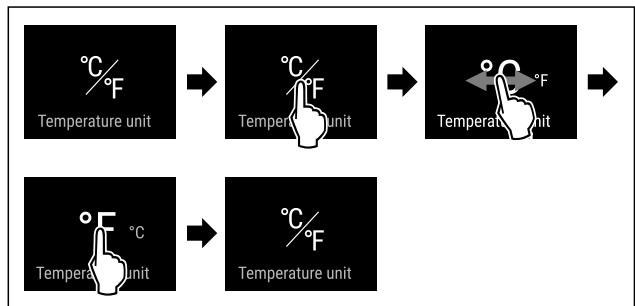

Fig. 104 Ілюстративне зображення: перемикання з градусів Цельсія на градуси Фаренгейта.

- ▶ Виконати кроки згідно з малюнком.
- ▷ Одиниці вимірювання температури налаштовано.

Яскравість дисплея

Ця функція використовується для поетапного регулювання яскравості дисплея.

Ви можете налаштувати такі рівні яскравості:

- 40 %
- 60 %
- 80 %
- 100 % (попереднє налаштування)

Налаштування яскравості

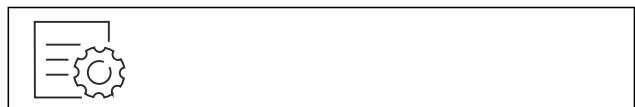

Fig. 105

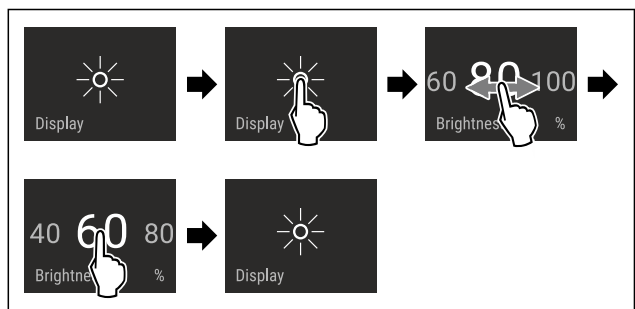

Fig. 106 Ілюстративне зображення: перемикання з 80 % на 60 %.

- ▶ Виконати кроки згідно з малюнком.
- ▷ Яскравість налаштовано.

Керування



За допомогою цієї функції пристрій підключається до WLAN. Після цього ви зможете керувати ним через додаток SmartDevice з мобільного пристрою. Ви також можете використовувати цю функцію для вимкнення або скидання бездротового з'єднання.

Додаткова інформація щодо функції SmartDevice: (див. 2.3 SmartDevice)

Вказівка

У наведених нижче країнах функція SmartDevice недоступна: Росія, Білорусь, Казахстан.

Перше встановлення з'єднання з WLAN

Переконайтеся, що виконані такі умови:

- ❑ Додаток SmartDevice встановлено (див. apps.home.liebherr.com).
- ❑ Реєстрацію у додатку SmartDevice завершено.



Fig. 107

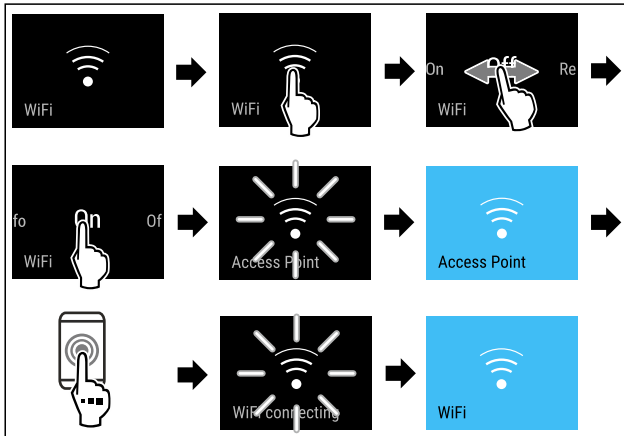

Fig. 108

- ▶ Виконати кроки згідно з малюнком.
- ▶ З'єднання створене.

Відключення бездротового локального з'єднання



Fig. 109

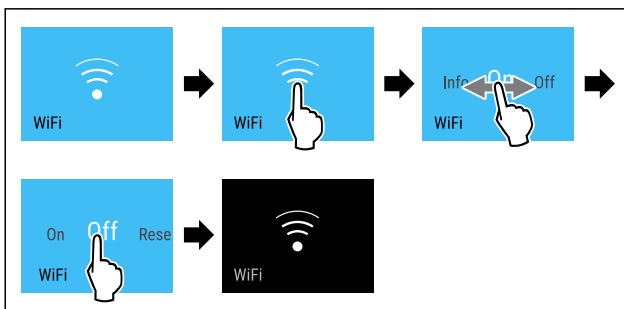

Fig. 110

- ▶ Виконати кроки згідно з малюнком.
- ▶ З'єднання роз'єднано.

Скасування бездротового локального з'єднання



Fig. 111

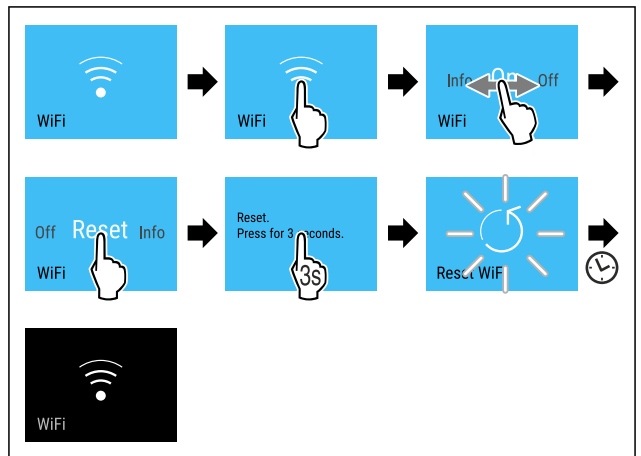

Fig. 112

- ▶ Виконати кроки згідно з малюнком.
- ▶ З'єднання з WLAN та інші налаштування WLAN буде скинуто до заводських налаштувань.

Відображення інформації про з'єднання WLAN

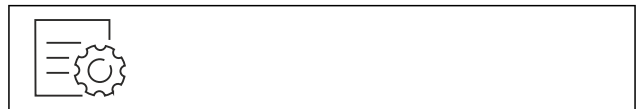

Fig. 113

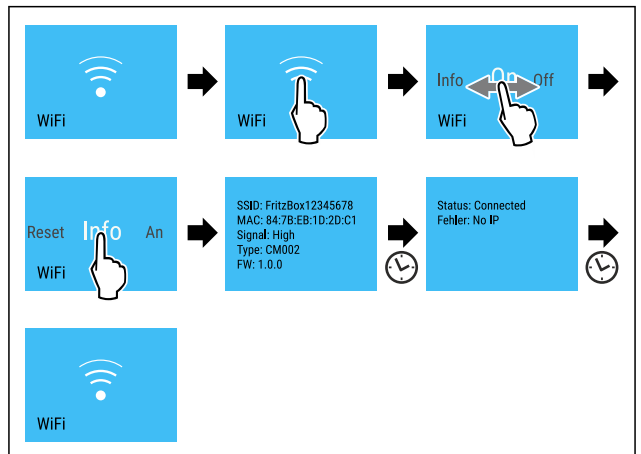

Fig. 114

- ▶ Виконати кроки згідно з малюнком.



Інформація про пристрій

Ця функція використовується для відображення назви моделі, індексу, серійного номера та сервісного номера пристрою. Інформація про пристрій необхідна в разі звернення до служби підтримки. (див. 11.4 Служба сервісного обслуговування)

За допомогою цієї функції також відкривається розширене меню. (див. 4 Функції Touch & Swipe-дисплея)

Відображення інформації про пристрій



Fig. 115



Fig. 116

- ▶ Виконати кроки згідно з малюнком.
- ▶ На дисплеї відображається інформація про пристрій.

Програмне забезпечення

Ця функція використовується для відображення версії програмного забезпечення пристрою.

Відображення версії ПЗ



Fig. 117



Fig. 118

- ▶ Виконати кроки згідно з малюнком.
- ▶ На дисплеї відобразиться версія програмного забезпечення.

Початок циклу розморожування

Використовуйте цю функцію, щоб запустити цикл автоматичного розморожування вручну, якщо цикл розморожування не запускається автоматично в разі несправності.

Початок циклу розморожування

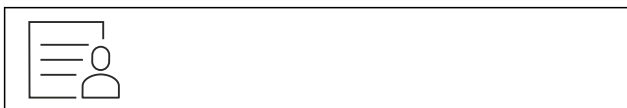

Fig. 119

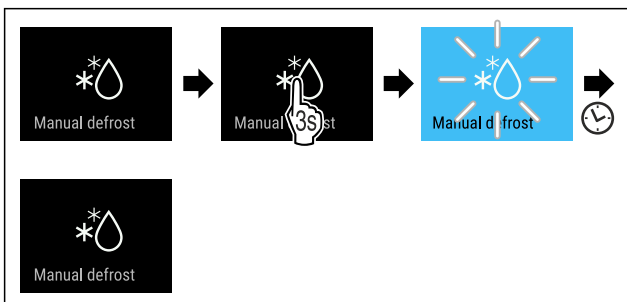

Fig. 120

- ▶ Виконати кроки згідно з малюнком.
- ▶ Цикл розморожування запущено: Символ блиматиме, доки цикл розморожування не завершиться автоматично.

- ▶ Після завершення циклу розморожування: Пристрій продовжує працювати у звичайному режимі.

Скасування циклу розморожування

Цикл розморожування закінчується автоматично. Однак ви також можете скасувати цикл розморожування в будь-який момент під час процесу розморожування:

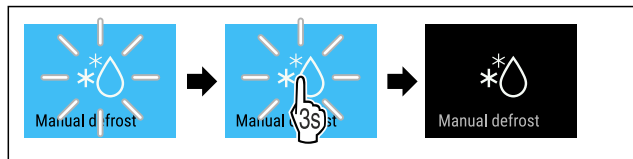

Fig. 121

- ▶ Виконати кроки згідно з малюнком.
- ▶ Цикл розморожування скасовано.
- ▶ Пристрій продовжує працювати у звичайному режимі.

Сигнал попередження про незачинені дверцята

За допомогою цієї функції активується або деактивується сигнал попередження про незачинені дверцята. Сигнал попередження про незачинені дверцята лунає, якщо двері залишаються відкритими надто довго. Сигнал попередження про незачинені дверцята активовано під час постачання. Ви можете налаштувати час від відкриття дверей до спрацювання сигналу попередження про незачинені двері.

Доступні такі значення:

- 1 хв.
- 2 хв.
- 3 хв.
- Вимк.

Налаштування сигналу попередження про незачинені дверцята



Fig. 122

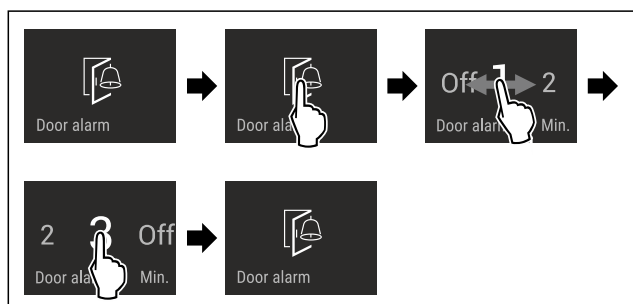

Fig. 123 Ілюстративне зображення: перемикання сигналу попередження про незачинені дверцята з 1 хв. на 3 хв.

- ▶ Виконати кроки згідно з малюнком.
- ▶ Сигнал попередження про незачинені дверцята налаштовано.

Деактивація сигналу попередження про незачинені дверцята



Fig. 125

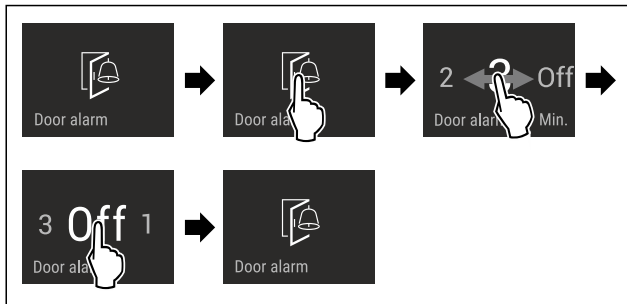

Fig. 126

- ▶ Виконати кроки згідно з малюнком.
- ▶ Сигнал попередження про незачинені дверцята деактивовано.



Демонстраційний режим

Демонстраційний режим – це спеціальна функція для дилерів, які хочуть наочно продемонструвати функції пристрою. Якщо активувати демонстраційний режим, усі функції охолодження будуть вимкнені.

Якщо ви вмикаєте пристрій і на дисплеї індикації стану з'являється напис «Demo», це означає, що демонстраційний режим вже активовано.

Якщо ви активуєте демонстраційний режим, а потім знову деактивуєте його, пристрій відновлює заводські налаштування. (див. Скидання до заводських налаштувань)

Активация демонстраційного режиму



Fig. 127

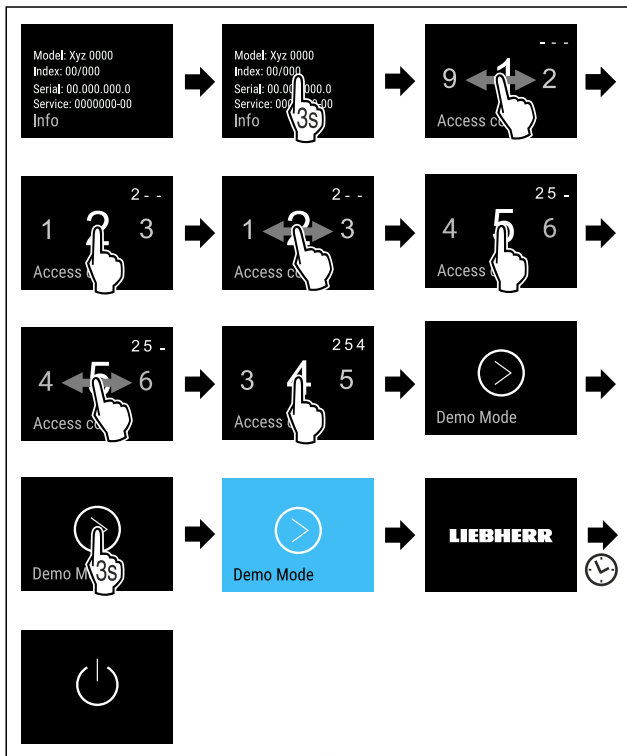

Fig. 128

- ▶ Виконати кроки згідно з малюнком.
- ▶ Демонстраційний режим активовано.
- ▶ Пристрій вимкнено.

- ▶ Увімкнути пристрій. (див. 5.1 Увімкнення пристрою (перше введення в експлуатацію))
- ▶ На дисплеї індикації стану з'являється напис «DEMO».

Деактивация демонстраційного режиму



Fig. 129

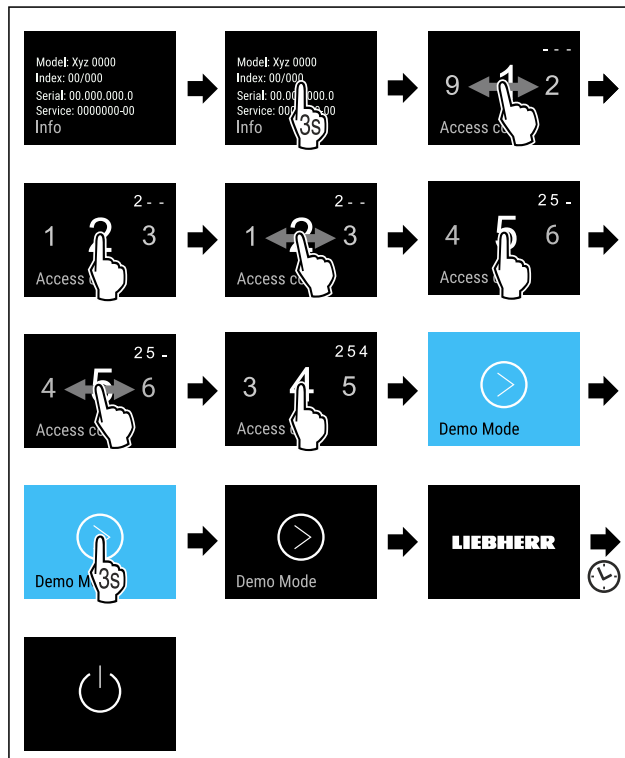

Fig. 130

- ▶ Виконати кроки згідно з малюнком.
- ▶ Демонстраційний режим деактивовано.
- ▶ Пристрій вимкнено.
- ▶ Увімкнути пристрій. (див. 5.1 Увімкнення пристрою (перше введення в експлуатацію))
- ▶ Пристрій скидається до заводських налаштувань.



Скидання до заводських налаштувань

Використовуйте цю функцію для скидання всіх налаштувань до заводських значень за замовчуванням. Всі налаштування, виконані раніше, скидаються до первинного налаштування.

Виконання скидання



Fig. 131

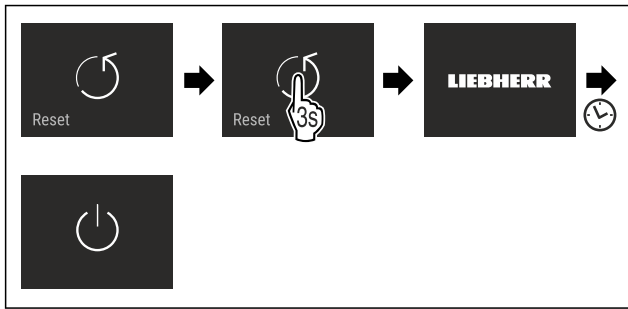

Fig. 132

- ▶ Виконати кроки згідно з малюнком.
- ▶ Пристрій скинуто.
- ▶ Пристрій вимкнено.
- ▶ Повторно запустити пристрій. (див. 5.1 Увімкнення пристрою (перше введення в експлуатацію))

8.3 Повідомлення

Є дві категорії повідомлень:

Категорія	Значення
Попередження	Попередження з'являються в разі незначених дверцят або порушень роботи. Ви можете самостійно завершити прості попередження. У разі серйозних порушень роботи необхідно звернутися до служби підтримки. (див. 11.4 Служба сервісного обслуговування)
Нагадування	Нагадування нагадують про загальні процеси. Ви можете виконати ці процеси й таким чином завершити повідомлення.

8.3.1 Огляд попереджень

Поведінка пристрою в разі попереджень:

- Попередження з'являється на дисплеї з червоним тлом.
- Сигнал лунає зі зростаючою гучністю.
- За деяких попереджень пульсує внутрішнє освітлення.

Повідомлення	Причина	Завершення повідомлень
 Сигнал попередження про незачинені дверцята	Повідомлення з'являється, коли дверцята відкриті надто довго.	Виконайте дії. (див. Сигнал попередження про незачинені дверцята)
 Сигнал тривоги про збій живлення	Повідомлення з'являється, коли температура заморожування підвищується через збій живлення.	
 Сигнал попередження про підвищення температури	Повідомлення з'являється, коли температура заморожування не відповідає налаштованій температурі.	Виконайте дії. (див. Сигнал попередження про підвищення температури)

Повідомлення	Причина	Завершення повідомлень
 Помилка	Повідомлення з'являється, якщо наявна помилка пристрою. У компоненті пристрою виявлено помилку.	Виконайте дії. (див. Помилка)
 WLAN-помилка	Це повідомлення з'являється, якщо пристрій не зміг з'єднатися з мережею WLAN. (див. Перше встановлення з'єднання з WLAN) Це повідомлення з'являється тільки під час першого налаштування.	Виконайте дії. (див. WLAN-помилка)

8.3.2 Завершення попереджень

Сигнал попередження про незачинені дверцята

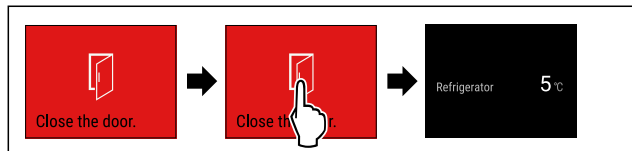

Fig. 133 Ілюстративне зображення

- ▶ Виконати кроки згідно з малюнком.
- або -
- ▶ Закрити дверцята.

- ▶ Дисплей переходить до відображення стану.
- ▶ Пристрій охолоджує сильніше, через що відображена температура на дисплеї може бути вищою, ніж фактична температура всередині пристрою.
- ▶ Шуми від пристрою можуть бути голоснішими.

Ви можете налаштувати час відкриття дверей до спрацювання сигналу попередження про незачинені дверцята. (див. Налаштування сигналу попередження про незачинені дверцята)

Сигнал тривоги про збій живлення

Якщо збій електроживлення завершився, пристрій автоматично почне охолодження до попередньо налаштованої цільової температури, не потребуючи підтвердження вами повідомлення. Але ви маєте підтвердити повідомлення, щоб воно зникло з дисплея.

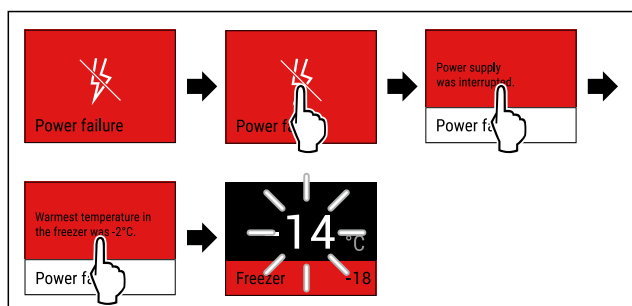

Fig. 134 Ілюстративне зображення

- ▶ Торкнутися дисплея.
- ▶ На дисплеї відображається інформація про попередження.
- ▶ Торкнутися дисплея.
- ▶ Відображається найтепліша температура заморожування.

Керування

- ▶ Якщо температура заморожування була нижчою за $-9\text{ }^{\circ}\text{C}$: Продукти все ще можна споживати. Якщо температура заморожування піднялася вище $-9\text{ }^{\circ}\text{C}$:
- ▶ Перевірити продукти.
- ▶ Торкнутися дисплея.
- ▶ Дисплей переходить до відображення стану: Відображається поточна й задана температура.

Сигнал попередження про підвищення температури

Можливі причини різниці температури:

- У холодильник поклали теплі, свіжі продукти.
- Під час перекладання чи виймання продуктів всередину потрапило багато теплого повітря.
- Довгий час була відсутня подача електроенергії.
- Пристрій несправний.
- ▶ Усунення причин.
- ▶ Пристрій охолоджується до попередньо заданої температури.

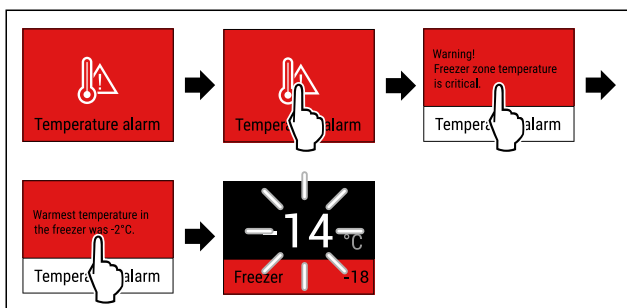

Fig. 135 Ілюстративне зображення

- ▶ Торкнутися дисплея.
- ▶ На дисплеї відображається інформація про попередження.
- ▶ Торкнутися дисплея.
- ▶ Відображається найтепліша температура заморожування.
- ▶ Якщо температура заморожування була нижчою за $-9\text{ }^{\circ}\text{C}$: Продукти все ще можна споживати. Якщо температура заморожування піднялася вище $-9\text{ }^{\circ}\text{C}$:
- ▶ Перевірити продукти.
- ▶ Торкнутися дисплея.
- ▶ Дисплей переходить до відображення стану: Відображається поточна й задана температура.

Помилка

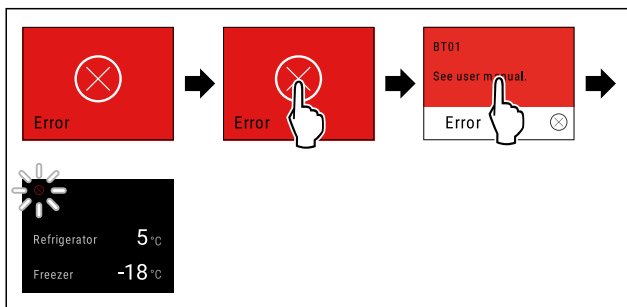

Fig. 136 Ілюстративне зображення

- ▶ Торкнутися дисплея.
- ▶ Відображається код помилки.
- ▶ Занотувати код помилки.
- ▶ Торкнутися дисплея.
- ▶ Дисплей переходить до відображення стану.
- ▶ Зверніться до служби сервісного обслуговування. (див. 11.4 Служба сервісного обслуговування)

WLAN-помилка

- ▶ Перевірити підключення до WLAN.
- ▶ Підключіть пристрій до WLAN. (див. WLAN)

8.3.3 Огляд нагадувань

Поведінка пристрою в разі нагадувань:

- Нагадування з'являється на дисплеї із жовтим тлом.
- Звучить сигнал тривоги.
- За деяких нагадувань пульсує внутрішнє освітлення.

Ви можете деактивувати такі нагадування (див. Деактивація нагадування):

- Заміна фільтра з активованим вугіллям FreshAir

Повідомлення	Причина	Завершення повідомлень
No water	Повідомлення з'являється, якщо IceMaker увімкнено, але до IceMaker не подається вода через стаціонарну лінію подачі води.	Виконайте дії. (див. Перевірка підключення води)
No Drawer	Повідомлення з'являється, якщо IceMaker увімкнено, але висувний ящик IceMaker відкритий.	Виконайте дії. (див. Вставлення висувного ящика IceMaker)
FreshAir filter	Це повідомлення з'являється, коли необхідно замінити фільтр із активованим вугіллям FreshAir.	Виконайте дії. (див. Заміна фільтра з активованим вугіллям FreshAir)

8.3.4 Завершення нагадувань

Перевірка підключення води

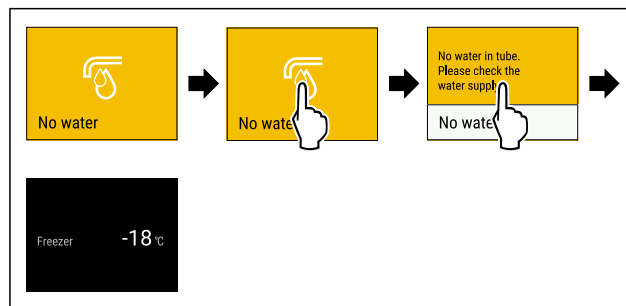

Fig. 137 Ілюстративне зображення

- ▶ Торкнутися дисплея
- ▶ На дисплеї відображається інформація про нагадування.
- ▶ Торкнутися дисплея
- ▶ Перевірте лінію подачі води.

-або-

- ▶ Деактивувати IceMaker. (див. Деактивація IceMaker і MaxIce)

Якщо лінію подачі води перевірено й IceMaker увімкнено:

- ▶ Очистити IceMaker. (див. 10.4.5 Почистити IceMaker)
- ▶ IceMaker виробляє кубики льоду.

Вставлення висувного ящика IceMaker

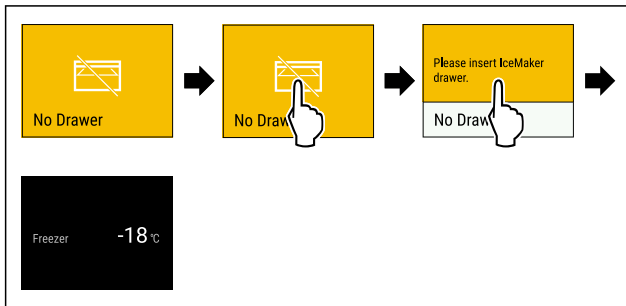

Fig. 138 Ілюстративне зображення

- ▶ Торкнутися дисплея.
- ▶ На дисплеї відображається інформація про нагадування.
- ▶ Торкнутися дисплея.
- ▶ Вставити висувний ящик IceMaker.

-або-

- ▶ Деактивувати IceMaker. (див. IceMaker / MaxIce)
- ▶ Коли висувний ящик IceMaker вставлено й IceMaker увімкнено: IceMaker виробляє кубики льоду.

Заміна фільтра з активованим вугіллям FreshAir

Liebherr рекомендує: замінити фільтр із активованим вугіллям FreshAir кожні 6 місяців.

Вказівка

Ви можете придбати фільтр із активованим вугіллям FreshAir у магазині побутової техніки Liebherr-Hausgeräte за адресою home.liebherr.com/shop/de/deu/zubehor.html.

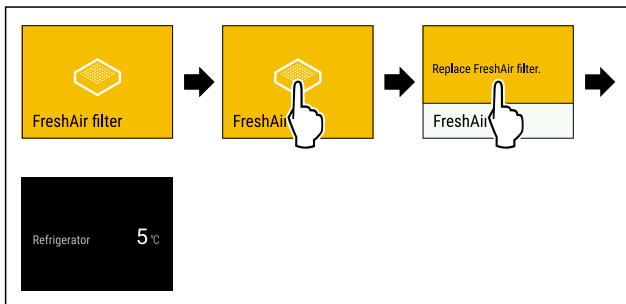

Fig. 139 Ілюстративне зображення

- ▶ Торкнутися дисплея.
- ▶ На дисплеї відображається інформація про нагадування.
- ▶ Торкнутися дисплея.
- ▶ Замінити фільтр із активованим вугіллям. (див. 10.1 Фільтр з активованим вугіллям FreshAir)
- ▶ Фільтр із активованим вугіллям гарантує оптимальну якість повітря в холодильнику.
- ▶ Нагадування з'являється знову через 6 місяців.

Якщо ви більше не бажаєте отримувати це нагадування, його можна деактивувати. (див. Деактивація нагадування)

9 Оснащення

9.1 Дерев'яна решітка

Прилади оснащено дерев'яною решіткою для зберігання вина.

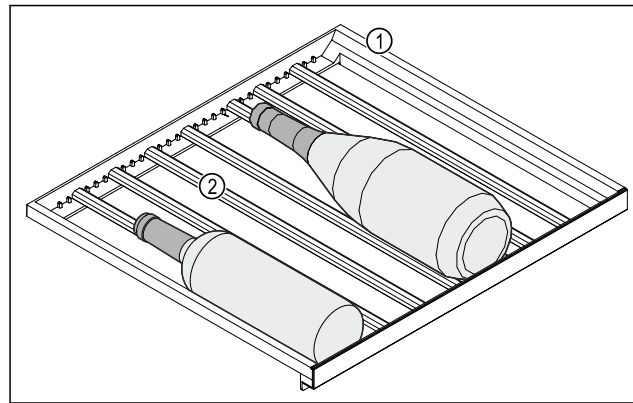

Fig. 140 Ілюстративне зображення

(1) Дерев'яна решітка (2) Планка

Стандартні положення для планок позначено виймками. Якщо ви їх використовуватимете, зможете зберігати максимальну кількість пляшок.

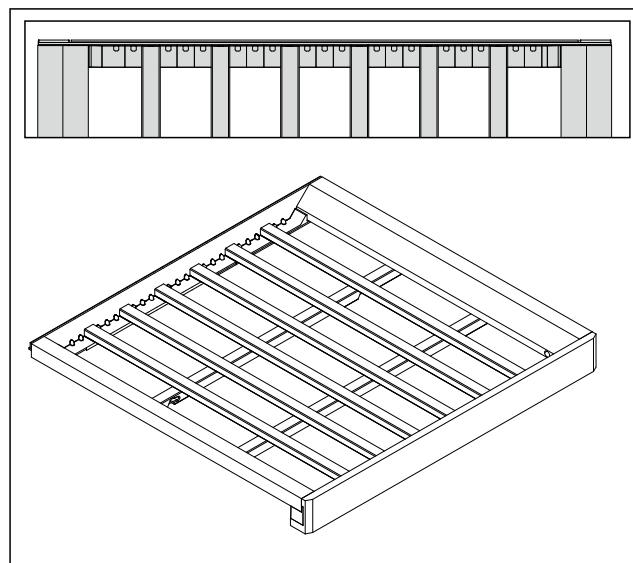

Fig. 141 Розташування планок для максимальної кількості пляшок.

9.1.1 Зміщення планки

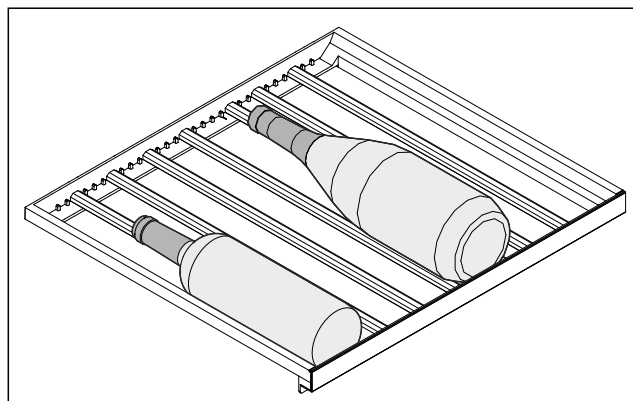

Fig. 142 Ілюстративне зображення

Ви можете виймати планки в дерев'яній решітці, щоб зберігати більші або менші пляшки.

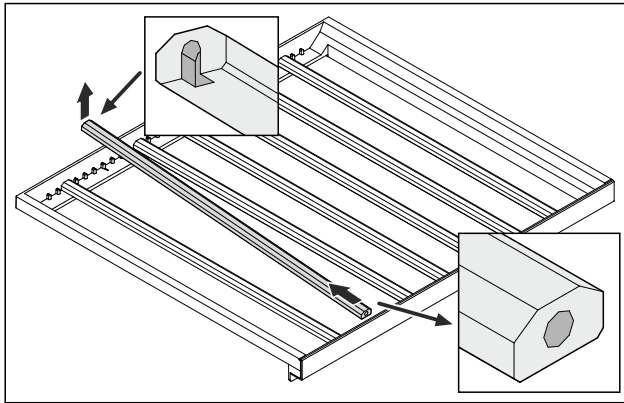

Fig. 143 Ілюстративне зображення

- ▶ Підніміть планку ззаду й витягніть її.

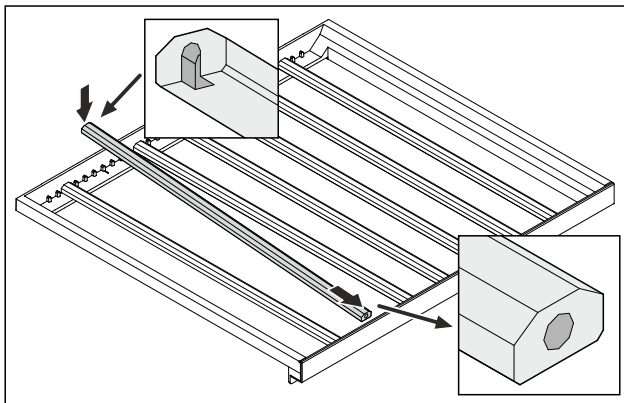

Fig. 144 Ілюстративне зображення

- ▶ Вставте планку в потрібне положення.

9.2 Висувні ящики

Висувні ящики можна вийняти для очищення.

Виймання та вставка висувних ящиків відрізняється в залежності від витяжної системи. Пристрій може містити різні витяжні системи.

Вказівка

У випадку недостатньої вентиляції використання енергії зростає, а охолоджувальна здатність знижується.

- ▶ Залиште найнижчий висувний ящик у приладі.
- ▶ Завжди тримайте внутрішні прорізи для припливу повітря від вентилятора на задній стінці відкритими.

9.2.1 Висувний ящик на телескопічних рейках

Висувний ящик іде з витяжними рейками (телескопічні рейки). Є телескопічні рейки з повним висуванням та телескопічні рейки з частковим висуванням. Можна повністю вийняти висувні ящики з повним висуванням з пристрою. Можна не повністю вийняти висувні ящики з частковим висуванням з пристрою. Яка система у Вашому пристрої, залежить від типу пристрою.

Часткове висування морозильник

Вказівка

Якщо магніт на самому верхньому висувному ящику в морозильнику ушкоджений або відсутній, на датчиках дверей виникають несправності.

- ▶ Забороняється пошкоджувати чи знімати магніт.

Вийняти висувний ящик

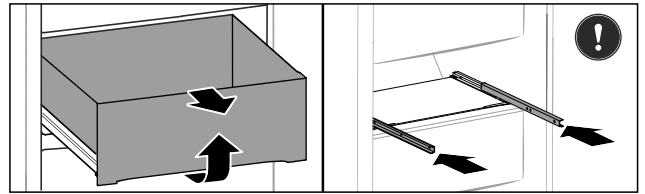

Fig. 145

Якщо висувний ящик в морозильнику знаходиться вгорі:

- ▶ Витягніть висувний ящик до упору.
- ▶ Підніміть висувний ящик спереду.
- ▶ Вийміть висувний ящик рухом уперед.
- ▶ Вставити рейки.

-або-

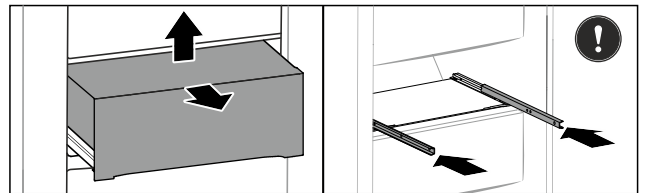

Fig. 146

Якщо висувний ящик в морозильнику знаходиться посередині:

- ▶ Витягніть ящик на половину.
- ▶ Підніміть висувний ящик знизу ззаду.
- ▶ Вийміть висувний ящик рухом уперед.
- ▶ Вставити рейки.

Вставити висувний ящик

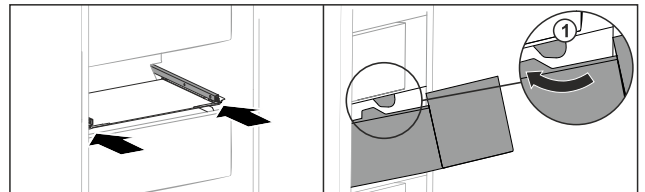

Fig. 147

- ▶ Вставити рейки.
- ▶ Обвести висувний ящик навколо стопора Fig. 147 (1).
- ▶ Встановити висувний ящик на рейки.
- ▶ Вставити висувний ящик назад.

9.3 IceMaker

IceMaker призначений виключно для виготовлення кубиків льоду у кількості, необхідній для домашнього господарства.

Встановіть, чи виконані наступні умови:

- IceMaker очищено. (див. 10 Технічне обслуговування)
- Висувний ящик IceMaker очищено.
- Висувний ящик IceMaker повністю вставлено.

9.3.1 Виготовлення кубиків з льоду

Виробництво залежить від температури заморожування. Чим нижча температура, тим більше кубиків з льоду можливо виготовити за певний час.

Після першого увімкнення функції IceMaker виготовлення першої порції кубиків з льоду може тривати до 24 годин.

- ▶ Активуйте функцію IceMaker.
- ▶ Виготовлення великої кількості кубиків льоду: Активуйте функцію MaxIce.
- ▶ Виготовлення багатьох кубиків з льоду: Відділювач у висувному ящику IceMaker вставити або вийняти.

- ▶ Рівномірно розподілити кубики льоду у висувному ящику для кращого заповнення.
- ▶ Закрити висувний ящик: IceMaker автоматично розпочинає виробництво.

Вказівка

Коли висувний ящик IceMaker повністю заповнений, виробництво кубиків з льоду припиняється. IceMaker не заповнює висувний ящик до країв.

9.4 Гнучкий відділювач морозильної камери

Висувний ящик для кубиків льоду в IceMaker має гнучку перегородку відділення для льоду. За потреби це дасть вам змогу зберігати великі обсяги кубиків льоду або додаткові продукти. Ви можете пересунути або зняти перегородку відділення для льоду.

9.4.1 Переміщення перегородки відділення для льоду

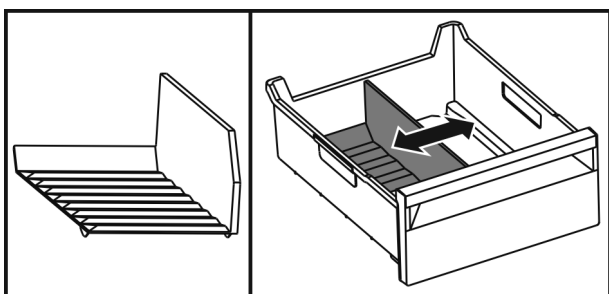

Fig. 148 Приблизна ілюстрація перегородки відділення для льоду

- ▶ Пересунути перегородку у потрібне положення.

9.4.2 Виймання гнучкої перегородки морозильної камери

Переконайтеся, що виконані такі умови:

- Висувний ящик для кубиків льоду вилучено. (див. 9.2 Висувні ящики)

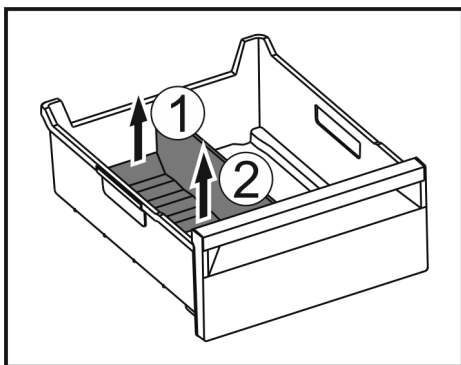

Fig. 149

- ▶ Підняти задню частину перегородки відділення для льоду. Fig. 149 (1)
- ▶ Вилучити перегородку рухом вгору. Fig. 149 (2)

9.4.3 Встановлення гнучкої перегородки відділення для льоду

Переконайтеся, що виконані такі умови:

- Висувний ящик для кубиків льоду вилучено. (див. 9.2 Висувні ящики)

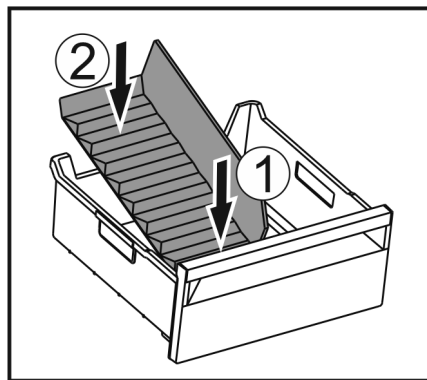

Fig. 150

- ▶ Вставити передню частину перегородки відділення для льоду. Fig. 150 (1)
- ▶ Опустити задню частину перегородки відділення до дна ящика для кубиків льоду. Fig. 150 (2)

10 Технічне обслуговування

10.1 Фільтр з активованим вугіллям FreshAir

Процес дозрівання вина залежить від умов навколишнього середовища, а отже якість повітря відіграє вирішальну роль.

Фільтр з активованим вугіллям FreshAir забезпечує оптимальну якість повітря.

- Міняти фільтр з активованого вугілля кожні 6 місяців.
- Фільтр з активованим вугіллям утилізувати зі звичайним побутовим сміттям.

Вказівка

Ви можете придбати фільтр із активованим вугіллям FreshAir у магазині побутової техніки Liebherr-Hausgeräte за адресою home.liebherr.com/shop/de/deu/zubehor.html.

10.1.1 Заміна фільтра з активованим вугіллям FreshAir

Виконується декілька разів залежно від комплектації.

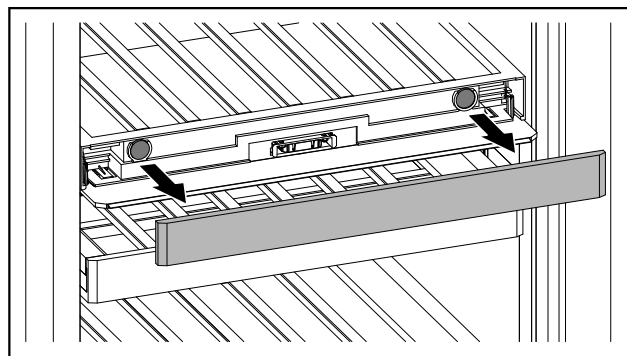

Fig. 151

- ▶ Зніміть накладку.

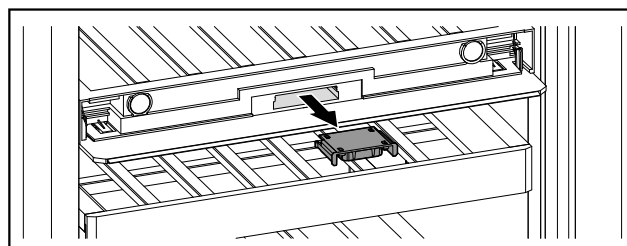

Fig. 152

- ▶ Витягніть висувний ящик.

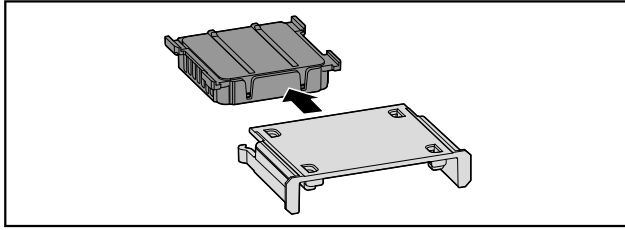

Fig. 153

- ▶ Дістаньте фільтр.

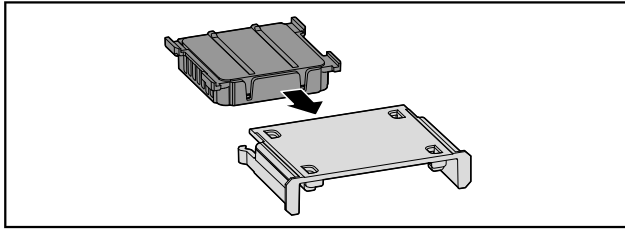

Fig. 154

- ▶ Вставте новий фільтр.

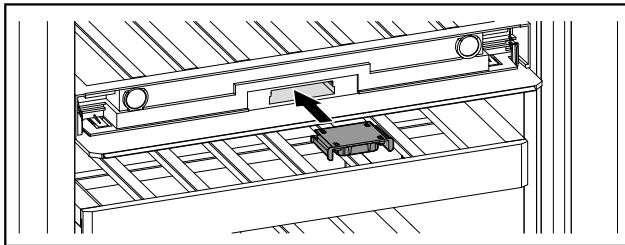

Fig. 155

- ▶ Засуньте висувний ящик.

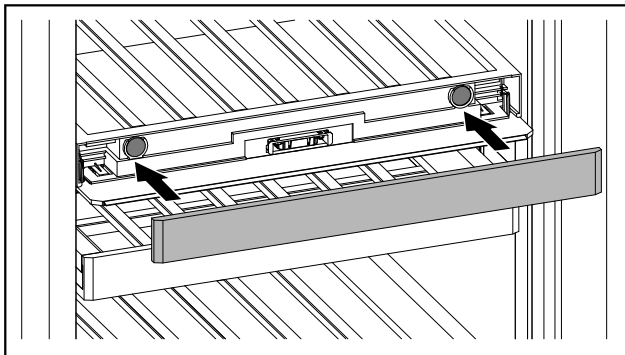

Fig. 156

- ▶ Встановіть накладку.

10.2 Монтаж/розкладання витяжних систем

10.2.1 Поради з розбирання

Деякі витяжні системи можна розкласти для очищення. Пристрій може містити різні витяжні системи. Можливості розкладання витяжних систем:

Витяжна система	розкладається / не розкладається
Часткове висування морозильник	розбірний (див. Часткове висування морозильник)

10.2.2 Висувний ящик на телескопічних рейках

Часткове висування морозильник

Розкласти витяжну систему

Переконайтеся, що виконані наступні умови:

- Висувний ящик вийнятий.
- Скляна пластина вийнята.

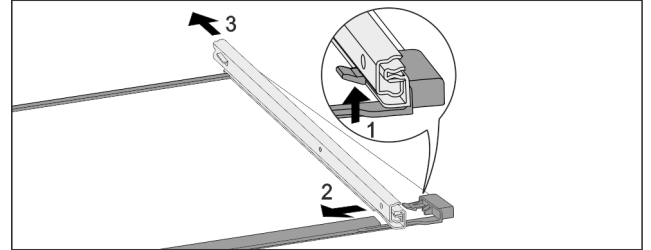

Fig. 157 Скляна пластина з рейками

- ▶ Натиснути передній гачок-фіксатор вгору. Fig. 157 (1)
- ▶ Виштовхнути виїзну рейку в сторону Fig. 157 (2) та назад Fig. 157 (3).

Монтувати витяжну систему

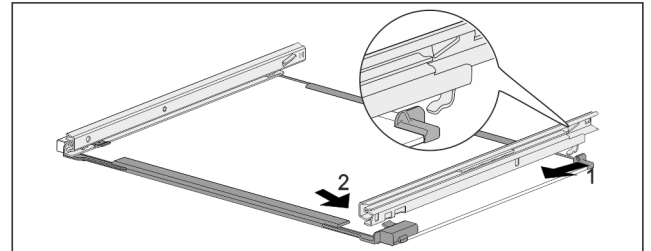

Fig. 158 Скляна пластина з рейками

- ▶ Зачепити рейку ззаду. Fig. 158 (1)
- ▶ Зафіксуйте рейку спереду. Fig. 158 (2)

10.3 Пристрій розморозити

Розморозування відбувається автоматично. Тала вода через отвір для стоку виходить і випаровується.

- ▶ Регулярно прочищайте зливний отвір. (див. 10.4 Чищення пристрою) .

10.3.2 Розморозження морозильника з NoFrost

Розморозування відбувається автоматично через систему NoFrost. Волога конденсується у випарнику, періодично розморозується і випаровується.

Пристрій розморозувати не потрібно.

10.4 Чищення пристрою

10.4.1 Підготовка



ПОПЕРЕДЖЕННЯ

Небезпека через биття струмом!

- ▶ Витягнути штекер пристрою для охолодження або перервати живлення.



ПОПЕРЕДЖЕННЯ

Небезпека пожежі

- ▶ Уникайте пошкодження контуру охолодження.

- ▶ Розвантажте пристрій.
- ▶ Витягніть штекер.

10.4.2 Почистити корпус

УВАГА

Неналежне очищення!

Ушкодження на пристрої.

- ▶ Використовувати виключно м'які ганчірки та рН-нейтральні універсальні засоби чищення.
- ▶ Не користуйтеся губками, які дряпають поверхню.
- ▶ Не використовуйте їдкі, абразивні засоби для миття, а також засоби із вмістом піску, хлористих сполук або кислот.



ПОПЕРЕДЖЕННЯ

Гарячий пар може призвести до отримання травми чи пошкодження пристрою!

Гаряча пара може призвести до опіків та пошкодити поверхні.

- ▶ Не використовуйте засоби чищення паром!

- ▶ Витирайте корпус м'якою, чистою ганчіркою. При сильному забрудненні використовуйте лише невелику кількість теплої води з нейтральним мийним засобом. Скляні поверхні можна додатково очищати засобом для чищення скла.

10.4.3 Почистити всередині

УВАГА

Неналежне очищення!

Ушкодження на пристрої.

- ▶ Використовувати виключно м'які ганчірки та рН-нейтральні універсальні засоби чищення.
- ▶ Не користуйтеся губками, які дряпають поверхню.
- ▶ Не використовуйте їдкі, абразивні засоби для миття, а також засоби із вмістом піску, хлористих сполук або кислот.

- ▶ Пластмасові поверхні: Очищення вручну м'якою, чистою тканиною, теплою водою та невеликою кількістю м'якого засобу.
- ▶ Металеві поверхні: Очищення вручну м'якою, чистою тканиною, теплою водою та невеликою кількістю м'якого засобу.

10.4.4 Почистити оснащення

УВАГА

Неналежне очищення!

Ушкодження на пристрої.

- ▶ Використовувати виключно м'які ганчірки та рН-нейтральні універсальні засоби чищення.
- ▶ Не користуйтеся губками, які дряпають поверхню.
- ▶ Не використовуйте їдкі, абразивні засоби для миття, а також засоби із вмістом піску, хлористих сполук або кислот.

Очищення м'якою, чистою тканиною, теплою водою та невеликою кількістю м'якого засобу:

- Висувний ящик
Зверніть увагу: Не знімати магніт на висувному ящику! Магніт забезпечує функціонування IceMaker.
- Гнучка перегородка для льоду у висувному ящику для кубиків льоду IceMaker

Очищення вологою ганчіркою:

- Телескопічні рейки
Зверніть увагу: Мазило на направляючих слугує для змащування – не видаляйте його!

Очищення сухою ганчіркою з тканини без ворсу:

- Дерев'яна полиця

Очищення в мийці при температурі до 60 °C:

- Лоток для кубиків льоду
- ▶ Розкласти оснащення, див. відповідний розділ.
- ▶ Почистити оснащення.

10.4.5 Почистити IceMaker

IceMaker можна чистити різними способами.

Очищення слід проводити при:

- Початок експлуатації
- З підключенням води:
Не використання більш ніж 5 днів.

Переконайтеся, що виконані наступні умови:

- IceMaker-висувний ящик спорожнений.
- IceMaker-висувний ящик вставлений.
- IceMaker активовано.

При першому вводу в експлуатацію або після довгого не використання

Почистити IceMaker з функцією TubeClean.

- ▶ 1,5 л порожні контейнери (макс. висота 10 см) поставити у ящик під IceMaker.

- ▶ Активувати функцію TubeClean.

- ▶ Готується процес промивання (макс. 60 хв.): символ пульсує.

- ▶ Водяні лінії промиваються: Символ пульсує.

- ▶ Процес промивання завершено: Функція автоматично деактивується.

- ▶ IceMaker дістати висувний ящик та видалити резервуар.

- ▶ IceMaker помийте ящик теплою водою та м'якими засобами.

- ▶ Вставте ящик IceMaker.

- ▶ Виробництво кубиків льоду запускається автоматично.

Без фільтру для води

- ▶ Утилізувати кубики льоду, що були вироблені протягом 24 годин після першого виробництва кубиків льоду.

При потребі чищення

Вручну почистити IceMaker.

- ▶ Вийміть висувний ящик IceMaker і помийте його теплою водою з м'яким засобом.

- ▶ Вставте ящик IceMaker.

- ▶ Виробництво кубиків льоду запускається автоматично.

10.4.6 Після чищення

- ▶ Висушіть пристрій та деталі оснащення.

- ▶ Підключіть пристрій та увімкніть його.

- ▶ Активувати функцію SuperFrost (див. 8.2 Функції пристрою) .

Температура достатньо низька:

- ▶ Вкласти харчові продукти.

- ▶ Регулярно повторювати очищення.

11 Обслуговування клієнтів

11.1 Технічні дані

Діапазон температур	
Охолодження	5 °C – 20 °C
Заморожування	-26 °C – -15 °C

Максимальна продуктивність заморожування / 24 год	
Морозильник	див. заводську табличку, розділ „морозильна продуктивність .../ 24 год“

Максимальна вага завантаження в цій комплектації			
Оснащення	Ширина приладу 600 мм (див. інструкцію з монтажу, розміри приладу)	Ширина приладу 700 мм (див. інструкцію з монтажу, розміри приладу)	Ширина приладу 750 мм (див. інструкцію з монтажу, розміри приладу)
Часткове висування морозильник (див. 9.2.1 Висувний ящик на телескопічних рейках)	15 кг	22 кг	22 кг

Максимальна вага завантаження полиці для зберігання пляшок	
Полиця для зберігання пляшок	60 кг
Полиця для зберігання пляшок із телескопічними рейками	25 кг

Виробництво кубиків льоду за допомогою IceMaker	
Виробництво кубиків льоду / 24 години	При температурі до -18 °C: 1,2 кг кубиків льоду
Максимальне виробництво кубиків льоду / 24 години	При активній функції MaxIce: 1,5 кг кубиків льоду

Освітлення	
Клас енергоефективності ¹	Джерело світла
Цей виріб містить одне або декілька джерел світла класу енергоефективності G.	Світлодіод

¹ Пристрій може містити джерела світла з різним класом енергоефективності. Вказується найнижчий клас енергоефективності.

Для пристроїв з WLAN-з'єднанням:

Вказання частоти	
Діапазон частоти	2,4 ГГц
Максимальна потужність випромінювання	< 100 мВт
Мета використання радіопристрою	Включення в місцеву мережу WLAN для обміну даними

11.2 Шуми під час роботи

Пристрій під час роботи викликає різні робочі шуми.

- При **незначній охолоджувальній здатності** пристрій працює із заощадженням енергії, але довше. Гучність шуму **менша**.
- При **сильній охолоджувальній здатності** харчові продукти охолоджуються швидше. Гучність шуму **зростає**.

Приклади:

- активовані функції (див. 8.2 Функції пристрою)
- вентилятор, що працює
- свіжі вкладені харчові продукти
- висока температура навколишнього середовища
- дверцята відкриті на тривалий час

Шум	Можлива причина	Тип шуму
Булькотіння та плескіт	Холодоагент тече в контурі циркуляції холодоагенту.	нормальний шум при роботі
Фиркання та шипіння	Холодоагент входить в контур циркуляції холодоагенту.	нормальний шум при роботі
Дзижчання	Пристрій охолоджує. Гучність залежить від охолоджувальної здатності.	нормальний шум при роботі
Шум сьорбання	Двері з амортизатором відкриваються та закриваються.	нормальний шум при роботі
Гудіння та дзюрчання	Вентилятор працює.	нормальний шум при роботі
Клацання	Вмикаються та вимикаються компоненти.	нормальний шум перемикавання
Тріск або дзижчання	Клапани або дверцята активні.	нормальний шум перемикавання

Шум	Можлива причина	Тип шуму	Усунення
Вібрація	Не придатна конструкція	Шум помилки	Вирівняйте пристрій горизонтально з допомогою ніжок.
Стукіт	Оснащення, Предмети всередині пристрою	Шум помилки	Зафіксувати деталі оснащення. Облишити відстань між предметами.

11.3 Технічна несправність

Пристрій сконструйовано та виготовлено для тривалої безперебійної експлуатації. Якщо виникає неполадка, перевірте, чи не викликана вона неправильним використанням пристрою. У такому випадку користувач само-

стійно сплачує за виконання ремонтних робіт (навіть протягом дії гарантії).

11.3.1 Робота пристрою

Вказані нижче неполадки можна ліквідувати самостійно.

Помилка	Причина	Ліквідація
Пристрій не працює.	→ Пристрій не увімкнено.	▶ Ввімкніть пристрій.
	→ Штекер вставлений неправильно.	▶ Перевірте штекер.
	→ Запобіжник на розетці несправний.	▶ Перевірте запобіжник.
	→ Перебої з подачею електроенергії	▶ Пристрій необхідно закрити. ▶ Щоб захистити харчові продукти: Покладіть на продукти акумулятори холоду або скористайтеся іншою морозильною камерою, якщо відключення електроенергії триває довше. ▶ Розморожені продукти не слід заморозувати повторно.
	→ Гніздовий роз'єм стандарту IEC 60320 вставлено неправильно.	▶ Перевірте гніздовий роз'єм стандарту IEC 60320.
Температура недостатньо низька.	→ Дверцята пристрою зачинено не повністю.	▶ Закрийте дверцята пристрою.
	→ Надто висока зовнішня температура.	▶ Вирішення проблеми: (див. 2.4 Область застосування пристрою) (див. 1.2 Кліматичні класи)
	→ Пристрій відкривався надто часто чи на тривалі проміжки часу.	▶ Зачекайте. Можливо, потрібний рівень температури відновиться самостійно. Якщо ні, зверніться до служби сервісного обслуговування. (див. 11.4 Служба сервісного обслуговування)
	→ Було завантажено зовнішню кількість свіжих продуктів без режиму SuperFrost.	▶ Вирішення проблеми: (див. SuperFrost)
	→ Температуру встановлено неправильно.	▶ Налаштуйте нижчу температуру і перевірте через 24 години.
	→ Пристрій встановлено надто близько від джерела тепла (плита, система опалення тощо).	▶ Змінити місце встановлення пристрою або джерела тепла.
Відображується температура на дисплеї перевищує фактичну температуру всередині пристрою.	→ Двері пристрою були довго відчинені й автоматично спрацював сигнал попередження про незачинені двері. Через це пристрій автоматично охолоджує сильніше.	▶ Зачиніть двері пристрою.
Ущільнення дверцят потрібно замінити через пошкодження або з іншої причини.	→ Ущільнення дверцят можна замінювати. Його можна замінювати без додаткового допоміжного інструменту.	▶ Зверніться до служби сервісного обслуговування. (див. 11.4 Служба сервісного обслуговування)
Пристрій взявся льодом або утворюється конденсат.	→ Прокладка дверцят може вислизнути з пазу.	▶ Перевірте, щоб прокладка дверцят знаходилася у належному пазі.
Зовнішні поверхні приладу нагріваються.*	→ Тепло контуру циркуляції охолоджувального засобу використовується для запобігання утворенню конденсату.	▶ Це нормально.

Виведення з експлуатації

11.3.2 Оснащення

Помилка	Причина	Ліквідація
IceMaker не вмикається.	→ Пристрій, а разом з ним і IceMaker не підключені.	▶ Підключіть пристрій (див. інструкцію з монтажу).
В IceMaker не виготовляються кубики з льоду.	→ IceMaker не ввімкнено.	▶ Активувати IceMaker.
	→ Висувний контейнер IceMaker не повністю закритий.	▶ Необхідно правильно вставити контейнер.
	→ Підключення води не відкрито.	▶ Відкрийте підключення води.
Цвіль на пляшках з вином	→ В залежності від виду клеючого засобу для етикеток можлива поява цвілі.	▶ Потрібно видалити клеючий засіб.
Не працює внутрішнє освітлення.	→ Пристрій не увімкнено.	▶ Ввімкніть пристрій.
	→ Двері залишалися відчиненими довше 15 хвилин.	▶ Внутрішнє освітлення автоматично вимикається, якщо двері залишаються відчиненими протягом прибл. 15 хвилин.
	→ Несправне світлодіодне освітлення або пошкоджена кришка.	▶ Зверніться до служби сервісного обслуговування. (див. 11.4 Служба сервісного обслуговування)

11.4 Служба сервісного обслуговування

Спочатку перевірте, чи можете ви усунути несправність самостійно (див. 11 Обслуговування клієнтів) . Якщо це неможливо, зверніться до служби сервісного обслуговування.

Адресу можна дізнатися в доданій брошурі „Liebherr-Service“ або за посиланням home.liebherr.com/service.

ПОПЕРЕДЖЕННЯ
Некваліфікований ремонт!
Травми.

- ▶ Ремонтні роботи та роботи із внесення конструктивних змін відносно пристрою та кабелю підключення до електромережі, які не описані (див. 10 Технічне обслуговування) , повинні виконуватись тільки співробітниками сервісної служби.
- ▶ Пошкоджений кабель живлення міняти лише силами виробника або його сервісної служби або кваліфікованої подібним чином особи.
- ▶ В пристроях з штекером для підключення малопотужної апаратури заміна може виконуватись клієнтом.

11.4.1 Зв'язок зі службою сервісного обслуговування

Переконайтесь, що доступна наведена нижче інформація про пристрій:

- Назва пристрою (модель та індекс)
- Сервісний номер (сервіс)
- Серійний номер (Сер. №)

▶ Отримати інформацію про пристрій на дисплеї. (див. Інформація про пристрій)

-або-

- ▶ Взяти інформацію про пристрій з заводської таблички. (див. 11.5 Заводська табличка)
- ▶ Занотувати інформацію про пристрій.
- ▶ Зверніться до служби сервісного обслуговування: Повідомте помилку та інформацію про пристрій.
- ▶ Це дозволить швидко та цілеспрямовано ліквідувати несправність.

- ▶ Дотримуйтеся подальших вказівок служби сервісного обслуговування.

11.5 Заводська табличка

Заводська табличка знаходиться за висувними ящиками на внутрішній стороні пристрою.

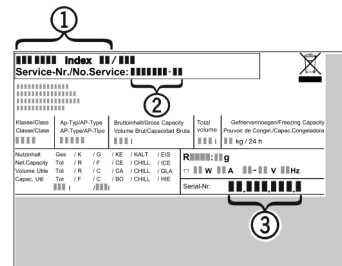

Fig. 159

- (1) Назва пристрою
- (2) Сервісний номер
- (3) Серійний номер

- ▶ Зчитати інформацію з заводської таблички.

12 Виведення з експлуатації

- ▶ Розвантажте пристрій.
- ▶ Деактивувати IceMaker. (див. Деактивація IceMaker і MaxIce)
- ▶ Вимкнути пристрій. (див. Вимкнення та ввімкнення пристрою)
- ▶ Витягніть мережевий штекер із розетки.
- ▶ За потреби вийміть гніздовий роз'єм «холодного підключення»: витягніть гніздовий роз'єм «холодного підключення» із розетки пристрою, одночасно рухаючи його ліворуч і праворуч.
- ▶ Очистити пристрій. (див. 10.4 Чищення пристрою)
- ▶ Залиште дверцята відчиненими, щоб запобігти виникненню неприємного запаху.

13 Утилізація

Переконайтесь, що виконані наступні передумови:

- ❑ Значення символів зрозуміле. (див. 1.14 Символи на пристрої)
- ❑ Вказівки щодо утилізації відомі. (див. 1.8 Утилізація)

13.1 Підготовка пристрою до утилізації

- ▶ Виведіть прилад з експлуатації. (див. 12 Виведення з експлуатації)

13.2 Утилізація пристрою в безпечний для довкілля спосіб



ПОПЕРЕДЖЕННЯ

Холодоагент та масло, що виходять!

Пожежа. Застосований холодоагент не завдає шкоди навколишньому середовищу, проте легко займається. Масло, що міститься, також легко займається. Холодоагент та масло, що виходять, можуть зайнятися при відповідно високій концентрації та при контакті із зовнішнім джерелом тепла.

- ▶ Не пошкодити трубопроводи контуру холодоагенту та компресор.
- ▶ Візьміть до уваги вказівки з транспортування приладу. (див. 3.6 Транспортування пристрою)
- ▶ Під час транспортування пристрою слід вжити заходів для захисту від пошкодження.
- ▶ Утилізувати пристрій з дотриманням наведених умов.

Scan QR Code and find
digital operating and
installation instructions.



home.liebherr.com

20260407

7083938-00

Liebherr-Hausgeräte Marica E00D

Bezirk Plovdiv
4202 Radinovo
Bulgarien