



ZENSE

КАВОМОЛКА CG3B-125, CG3AB-125

Керівництво з експлуатації

ЗМІСТ

- 4 ВАЖЛИВІ ІНСТРУКЦІЇ З ТЕХІНКИ БЕЗПЕКИ
- 6 КОНСТРУКЦІЯ ПРИЛАДУ
- 7 ПЕРЕД ПЕРШИМ ВИКОРИСТАННЯМ
- 7 ВИКОРИСТАННЯ ПРИЛАДУ
- 8 ОЧИЩЕННЯ ТА ОБСЛУГОВУВАННЯ
- 9 УСУНЕННЯ НЕСПРАВНОСТЕЙ
- 10 ГАРАНТІЯ
- 11 ТЕХНІЧНІ ХАРАКТЕРИСТИКИ ВИРОБУ
- 11 КЛІЄНТСЬКА ПІДТРИМКА ТА ЗАПАСНІ ЧАСТИНИ
- 11 ПРИДАТНІСТЬ ДО ПЕРЕРОБКИ

ВАЖЛИВІ ІНСТРУКЦІЇ З ТЕХІНКИ БЕЗПЕКИ

- Перед використанням уважно прочитайте цю інструкцію та збережіть її для подальшого використання. Вона також доступна на нашому веб-сайті wilfa.com.
- Цей прилад не повинен використовуватися дітьми.
- Приладом можуть користуватись діти віком від 8 років й старше, якщо вони знаходяться під наглядом відповідальних осіб або якщо їм були надані інструкції щодо безпечного використання приладу і вони усвідомлюють ризики такого використання приладу. Дітям віком менше ніж 8 років заборонено виконання операцій з чищення й догляду за приладом.
- Дітям заборонено гратися або бавитися з приладом.
- Прилади можуть використовуватися особами з обмеженими фізичними, сенсорними або розумовими можливостями, або з недостатнім досвідом і знаннями, якщо вони отримали нагляд або інструкції щодо безпечного використання приладу і якщо вони розуміють пов'язані з цим небезпеки.
- Вимкніть прилад і від'єднайте його від джерела живлення перед заміною аксесуарів або дотиком до частин, що рухаються під час роботи.
- Завжди відключайте прилад від мережі, якщо він залишається без нагляду, а також перед складанням, розбиранням або чищенням.
- Цей прилад призначений виключно для використання у побутових цілях. Заборонено використання приладу у комерційних або виробничих цілях, або з цілями, для котрих прилад не рекомендований виробником.
- Завжди вимикайте прилад після використання.

- Якщо шнур живлення пошкоджений, його необхідно замінити виробником, його сервісним агентом або аналогічно кваліфікованими особами, щоб уникнути небезпеки.
- Поставте прилад на рівну та стійку поверхню.
- Уникайте контакту з рухомими частинами.
- Використання насадок, які не рекомендуються або не продаються виробником, може спричинити пожежу, ураження електричним струмом або травми.
- Не дозволяйте шнуру живлення звисати з краю столу або стільниці.
- Цей прилад призначений для використання в побуті та подібних умовах, таких як:
 - кухнях для персоналу в магазинах, офісах та інших робочих приміщеннях;
 - фермерських будинках;
 - для клієнтів у готелях, мотелях та інших житлових приміщеннях;
 - у закладах типу «ліжко та сніданок».

КОНСТРУКЦІЯ ПРИЛАДУ

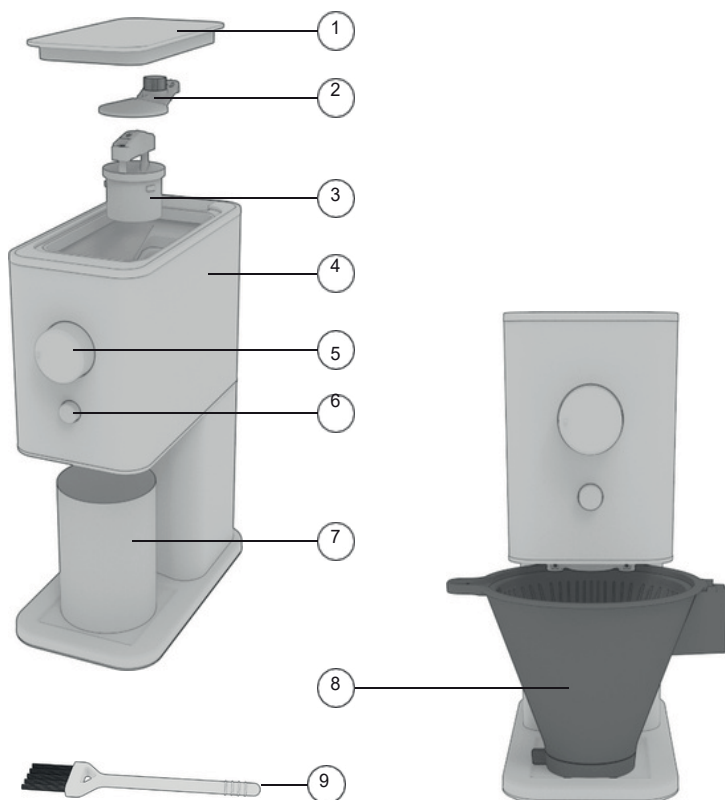

1. Кришка контейнера для зерен
2. Захисна кришка
3. Знімний жорно
4. Контейнер для зерен
5. Регулятор вибору ступеня помелу
6. Кнопка START/STOP
7. Контейнер для меленої кави – магнітна система для зручного розміщення.
8. Тримач фільтра; сумісний з тримачами фільтрів для кавоварок Wilfa Zense, Zense Alux, Performance, Precision і Compact.
9. Щітка для чищення

ПЕРЕД ПЕРШИМ ВИКОРИСТАННЯМ

- Перед першим використанням кавомолки:
 - Очистіть поверхні та внутрішню частину машини вологою ганчіркою.
 - Промийте та висушіть чашку для меленої кави. Не мийте її в посудомийній машині.
 - Зверніть увагу, що внаслідок заводських випробувань у пристрої можуть бути залишки кави.
- Примітка: Ніколи не занурюйте прилад у воду або будь-яку іншу рідину.

ВИКОРИСТАННЯ ПРИЛАДУ

1. Поставте контейнер для меленої кави (7) під дозатор.
2. Зніміть кришку (1) з контейнера для зерен (4) і наповніть його кавовими зернами. Не перевищуйте максимальну місткість контейнера.
3. Поставте кришку на місце.
4. Виберіть бажаний розмір помелу за допомогою регулятора (5). Є 30 налаштувань, від дрібного до грубого.
5. Підключіть кавомолку до розетки.
6. Натисніть кнопку START/STOP (6), щоб почати подрібнення. Подрібнення автоматично зупиниться, якщо через 10 секунд у контейнері не буде виявлено зерен.
7. Щоб зупинити подрібнення вручну, натисніть кнопку ще раз.
8. Примітка: Ніколи не змінюйте налаштування помелу під час роботи млинця, оскільки це може призвести до заклинювання двигуна.

ВИБІР РОЗМІРУ ПОДРІБНЕННЯ

- Рекомендації дивіться в таблиці на кришці контейнера для зерен:

Метод заварювання	Аеропрес	Pour over	Фільтр	Френч прес	Заварювання
Ступінь помелу	1-5	4-10	9-15	14	20
Час заварювання		2-4 хв	4-6 хв.	6 хв	8 хв

- Експериментуйте, щоб знайти оптимальні налаштування на свій смак. Калібрування може дещо відрізнятися для різних кавомолок.

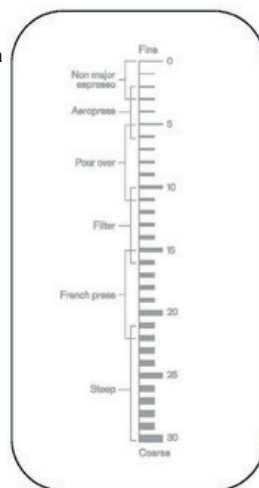

ОЧИЩЕННЯ ТА ОБСЛУГОВУВАННЯ

- Примітка: Передчищенням або розбиранням завжди відключайте прилад від мережі.
- Ніколи не занурюйте прилад або його електричні частини у воду чи будь-яку іншу рідину. Не використовуйте миючі засоби або абразивні губки для чищення приладу.
- Очищайте чашку для меленої кави теплою мильною водою або засобом для очищення кавових машин.
- Примітка: З часом пластикові частини приладу можуть покритися плямами від кавового масла. Це нормально і не впливає на роботу приладу. Щоб видалити плями, після використання замочіть частини в м'якому, неабразивному розчині відбілювача.
- Щоб зняти жорно для ретельного очищення:
 - Поверніть захисний ковпачок проти годинникової стрілки, щоб розблокувати його, і зніміть.
 - Поверніть жорно за годинниковою стрілкою і потягніть його вгору, щоб зняти.
- Використовуйте щітку для чищення, що входить до комплекту, щоб очистити внутрішню частину контейнера для зерен і жорна. Протріть внутрішню частину вологою ганчіркою.
- Встановіть назад жорно та захисний ковпачок.
- Ретельно очистіть дозатор меленої кави та корпус приладу за допомогою вологої тканини.



- Рекомендується регулярно обслуговувати кавомолку, щоб забезпечити її оптимальну роботу протягом усього терміну експлуатації.
- Для видалення сильних забруднень використовуйте гранули для чищення кавомолки, щоб досягти глибокого очищення.

УСУНЕННЯ НЕСПРАВНОСТЕЙ

Проблема	Можливі рішення
Прилад не запускається.	Перевірте підключення до електромережі. Щоб кавомолка працювала, захисний ковпачок повинен бути правильно встановлений.
Кавомолка меле занадто грубо.	Виберіть дрібніший рівень помелу. Переконайтеся, що затискач (З) правильно зібраний і зафіксований на місці.



ГАРАНТІЯ

Компанія Wilfa надає 5-річну гарантію на цей продукт з дня його придбання. Гарантія поширюється на виробничі несправності або дефекти, що виникли протягом гарантійного терміну. Ваш чек на покупку є підтвердженням для продавця при пред'явленні гарантійних вимог.

Гарантія діє тільки для продуктів, які були придбані та використовуються в приватних домогосподарствах. Гарантія не діє, якщо продукт використовується в комерційних цілях. Гарантія не діє, якщо продукт використовується не за призначенням, недбало, не відповідно до інструкцій Wilfa, якщо він був модифікований або якщо було проведено несанкціоноване ремонтування.

Гарантія також не діє у разі нормального зносу продукту, неправильного використання, відсутності технічного обслуговування, використання неправильної електричної напруги або:

- надлишкове навантаження на виріб;
- вихід з ладу деталей, що зношуються;
- вихід з ладу компонентів, що потребують регулярної заміни

(наприклад, фільтрів, акумуляторів тощо).

Інструкція з експлуатації також доступна на нашому веб-сайті wilfa.com

ТЕХНІЧНІ ХАРАКТЕРИСТИКИ ВИРОБУ

220-240В~ 50/60Гц, 120Вт

Час переходу обладнання в режим “вимкнення” становить менше 1 хвилини.
Споживання енергії в режимі “вимкнення” становить 0,1 Вт.

КЛІЄНТСЬКА ПІДТРИМКА ТА ЗАПЧАСТИНИ

Щоб отримати технічну підтримку, відвідайте наш веб-сайт **wilfa.com** і перейдіть на сторінку служби підтримки клієнтів. Тут наведено відповіді на часті питання, список запасних частин, поради та рекомендації, а також наша контактна інформація.

ПРИДАТНІСТЬ ДО ПЕРЕРОБКИ



Це маркування вказує на те, що в межах ЄС вибір забороняється утилізувати разом із іншими побутовими відходами. Щоб уникнути можливої шкоди навколишньому середовищу та здоров'ю людини внаслідок неконтрольованої утилізації відходів відповідально підходьте до переробки виробу, сприяючи стійкому повторному використанню матеріальних ресурсів. Для повернення використаного пристрою скористайтесь мережею пунктів роздільного збору відходів або зв'яжіться з конкретним продавцем виробу. Продавці можуть безкоштовно утилізувати цей виріб без шкоди для довкілля.



BEYOND EXPECTATIONS

